

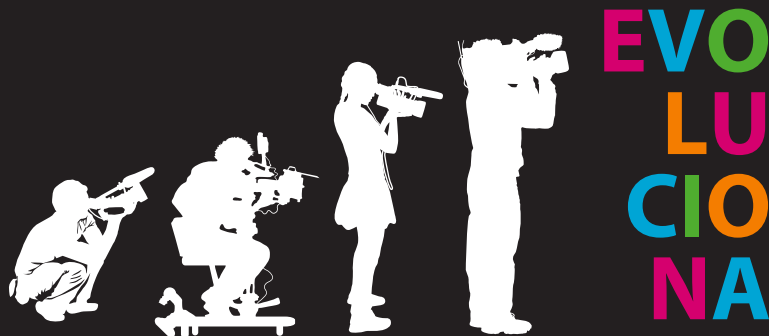



- PRECIOS SIN COMPETENCIA
- Disponibilidad de material de última generación, renovado constantemente
- Asesoramiento y atención técnica permanente
- Servicio de portes dentro de la Comunidad de Madrid (opcional)
- Disponibles operadores, montadores y técnicos los siete días de la semana y con gran flexibilidad de horario
- Opciones de alquiler a corto, medio y largo plazo



**Falco Films S.A.**, está especializada en prestar servicios audiovisuales, teniendo como una de sus principales actividades el alquiler y venta de material audiovisual. Nuestros servicios van orientados a todo tipo de clientes, ya sean particulares o empresas.

La gran cantidad de novedades que se producen en el mercado, puede ocasionar cambios importantes de tendencias, por eso ponemos a tu disposición nuestra página web **[www.falcofilms.com](http://www.falcofilms.com)** que nos permite comunicar los cambios y novedades de forma instantánea.

Los precios incluidos en esta publicación no incluyen el 21% de IVA.

Falco Films no se hace responsable de los errores tipográficos que pueda haber en este catálogo.

Los precios son susceptibles de cambio sin previo aviso, así como las características y nombres de los equipos.

**FALCO FILMS**

Calle Virgilio 2B. Edificio 4A

Ciudad de la Imagen

28223 Pozuelo de Alarcón (Madrid)

Tlf: 91 351 85 75 • Fax: 91 352 24 94

[falco@falcofilms.com](mailto:falco@falcofilms.com)

<b>04</b> Cámaras Camcorders	<b>14</b> Cámaras DSLR - CSC	<b>22</b> Cámaras Medio Formato	<b>24</b> Cámaras Instantáneas
<b>27</b> Lentes	<b>70</b> Accesorios	<b>84</b> Teleprompter	<b>86</b> Trípodes
<b>92</b> Iluminación	<b>114</b> Chroma	<b>116</b> Sonido	<b>128</b> Monitores
<b>133</b> Soportes y Estabilizadores	<b>142</b> Grúas, Plumas y Travellings	<b>149</b> Mesas de Video	<b>153</b> Magnetoscopios
<b>158</b> Proyectores y Pantallas	<b>163</b> Eventos	<b>174</b> Venta de Consumibles	<b>180</b> Servicios
<b>184</b> Cómo Llegar			



# CÁMARAS CAMCORDERS



En FALCO FILMS encontraras las principales marcas de cámaras de cine y video digital.  
Siempre los modelos más nuevos y actualizados.  
Cámaras 4K y FULL FRAME.

## RED V-RAPTOR 8K VV

Sensor multiformato V-RAPTORTM 8K VV + 6K S35 (Dual Format). Rango dinámico de más de 17stops y tiempos de escaneado más rápidos, permite a los usuarios capturar hasta 600fps en 2K. Códec REDCODE RAW, que captura RAW de 16 bits para aprovechar el último flujo de trabajo IPP2 de RED y la gestión del color. 2 salidas 4K 12G-SDI, audio XLR y alimentación fantasma, y transmisión en directo a 1080p.

Precio alquiler 24h.: 320€  
 Precio venta: 29.000€



## RED EPIC-W HELIUM 8K S35

Nuevo sensor HELIUM 8K S35 de RED  
 Captura el movimiento en 8K Full Frame hasta a 30fps  
 Admite Apple ProRes 4K o AVID DNxHD/HR hasta a 30fps, ProRes 2K o AVID DNxHD/HR hasta a 120fps y velocidades de datos de hasta 275 MB/s.

Precio alquiler 24h.: 360€  
 Precio venta: 37.000€



## CANON EOS C70OFF

FULL-FRAME Sensor CMOS de fotograma completo  
 Modos del sensor: FF / Super 35mm. / Super 16mm.  
 Filtro de colores primarios RGB  
 Procesador de imagen: Triple DIGIC DV 5  
 Filtro ND Hasta 10 puntos (filtro ND incorporado)  
 Sistema de estabilización de la imagen  
 Cámara lenta/rápida

Precio alquiler 24h.: 290€  
 Precio venta: 28.000€



## CANON EOS C300 MARK II

Grabación 4K interna con alta tasa de transferencia, con RAW externo. Archivos de alto rango dinámico, ideales para la postproducción. Integración sencilla en los flujos de trabajo profesionales. Funciones automáticas que facilitan las grabaciones independientes. Graba con fiabilidad en condiciones de luz escasa

Precio alquiler 24h.: 190€  
 Precio venta: Consultar precio





### CANON EOS C200

Grabación 4K de forma interna en formato Cinema RAW Light, MP4 o XF-AVC, almacenadas en tarjetas CFast 2.0 o SD respectivamente  
 Cámara lenta 120P en Full HD  
 Sensor CMOS de tipo Súper 35mm.

Precio alquiler 24h.: 120€

Precio venta: 2.950€



### CANON EOS C100 MARK II

Grabación 4K con RAW externo  
 Archivos de alto rango dinámico  
 Sensor CMOS Súper 35mm.  
 Puede grabar con sensibilidades de 102.400 ISO, con un rango dinámico de hasta 15 pasos

Precio alquiler 24h.: 95€

Precio venta: 1.100€



### CANON EOS C70

Sensor DGO 4K Super 35mm con capacidades HDR.  
 Montura RF CANON (EF con adaptador). Alto rango dinámico con más de 16 pasos. Grabación 4K de alta velocidad de fotogramas hasta 120fps. Doble ranura para tarjetas SD (compatible con la grabación simultánea). Dual Pixel CMOS AF mejorado con iTR AF X

Precio alquiler 24h.: 100€

Precio venta: 4.100€



### ARRI ALEXA MINI LF

Sensor: 35mm. ALEV III CMOS LF (4448 x 3096)  
 Formato sensor: 4:3 / 16:9 / 6:5 / Open Gate  
 Resolución: hasta 4,5k  
 Alta velocidad: hasta 90fps 2k  
 Sensibilidad: el 800 Nativo  
 Montura: LPL y PL  
 Peso: 2,6 Kg. (sin visor ni lente)  
 Latitud: 14 STOPS  
 Formatos: ARRIRAW, ProRes

Precio alquiler 24h.: 610€ // Precio venta: 47.000€

## ARRI ALEXA MINI

Montura: EF y PL  
Sensor: CMOS Super 35  
Formato sensor: 4:3 / 16:9  
Resolución sensor: 3424x1926px  
Sensibilidad ISO: 800  
Latitud: 14 stops  
Grabación ARRIRAW, 4K UHD, 3.2K, 2K, ProRes 4:4:4  
Soporte grabación: CFast 2.0  
Salidas vídeo: HDSDI  
Peso (Solo cuerpo): 2,3 Kg.

Precio alquiler 24h.: 425€

Precio venta: 39.000€



## ARRI AMIRA

Montura: EF y PL. Color grading en el mismo set. 14 pasos de sensibilidad T-STOP. Utiliza tarjetas C.Fast. 200 frames por segundo. 160 – 3200 Arri Dinamyc Range. Peso: 4 Kg.

Utiliza el mismo sensor de la ARRI ALEXA, por lo que puede grabar imágenes con calidad superior HD 1080 o 2K, con una gama dinámica de más de 14 stops, un bajo nivel de ruidos, gestión de iluminación, reproducción de color natural y tonos de piel excepcionales

Precio alquiler 24h.: 390€

Precio venta: 38.000€



## SONY PXW-FX9

6K FULL-FRAME EXMOR R CMOS Sensor  
Dual ISO 800/4000  
Rango Dinámico de 15 pasos  
Grabación en DCI 4K, UHD hasta 60fps, HD hasta 180fps  
Con enfoque automático híbrido rápido  
Montura E (SONY)  
10-BIT 4:2:2 XAVC-I hasta 600 Mb/s  
Filtro ND de 7 pasos

Precio alquiler 24h.: 169€

Precio venta: 10.700€



## SONY PXW-FX6

Sensor FULL FRAME 4K de 10,2 MP  
Base ISO 800 (Cine El S-Log3)  
Más de 15 stops de RD  
Ajuste de alta sensibilidad de 12,800 ISO  
AF con detección de rostros y Eye-AF  
Grabación interna 4K 4: 2: 2 de 10 bits  
Filtros ND variables electrónicos

Precio alquiler 24h.: 120€

Precio venta: 5.400€



# ATLAS ORION LENS





## SONY ILME - FX3

Sensor R CMOS 4K FULL-FRAME de 10,2 MP  
 ISO Base 800-12.800 y ISO extendido de 320-409.600  
 Más de 15 stops de rango dinámico en S-Log 3  
 AF de detección de fase, seguimiento de caras y AF ocular  
 XAVC HS y XAVC S-I All Intra 4:2:2 10 bits  
 HFR hasta 4K 120P con audio y hasta FHD 240P  
 Salida sin procesar 10 bits 4: 2: 2 XAVC-I hasta RAW 16 bits

Precio alquiler 24h.: 79€  
 Precio venta: 3.900€



## SONY PXW-FS7

Cámara XDCAM 4K.  
 ISO nativo de 2000, con un rango dinámico de 14 stops  
 Grabación interna en 4k y hasta 60fps  
 Grabación en SUPER SLOW MOTION hasta 180fps  
 Montura E (SONY) con adaptador se puede transformar en EF  
 Con la extensión XDCA-FS7 permite grabar en PRORES 422  
 en tarjetas XQD, conexión GENLOCK y grabación RAW  
 EVF y Soporte para hombro integrado

Precio alquiler 24h.: 139€  
 Precio venta: No disponible en venta



## SONY PXW-Z280

Camcorder 4K HDR  
 Sensor 3CMOS de tipo 1/2  
 Objetivo con zoom de 17 aumentos  
 Grabación en S-Log3 y Log-Gamma híbrido (HLG)  
 Filtros de densidad neutra variable electrónicos  
 XAVC Intra y XAVC Long  
 Transmisión 12G-SDI

Precio alquiler 24h.: 110€  
 Precio venta: 6.200€



## SONY PXW-Z150

Camcorder profesional de mano 4K  
 Cámara lenta Full HD con alta frecuencia de cuadro 120 fps.  
 Conexión a red integrada para transmisiones en directo  
 y flujos de trabajo inalámbricos  
 Variedad de formatos de grabación, incluido el XAVC  
 Long de 100 Mbps.  
 Funciones de red Wi-Fi y una interfaz cómoda y sencilla

Precio alquiler 24h.: 89€  
 Precio venta: 2.900€





## SONY PXW-Z190

Camcorder de mano con grabación 4K a 50p/60p  
3 Sensores CMOS 1/3"  
Objetivo zoom 25x y AF con reconocimiento facial  
Filtros de densidad neutra variable electrónicos integrados  
Zapata de Interfaz múltiple doble  
Doble ranura SD

Precio alquiler 24h.: 95€  
Precio venta: 2.290€



## PANASONIC AU-EVA1

Sensor Super 35mm. 5,7K  
5720x3016 y RAW con grabador externo  
Graba internamente 4K 10-BIT 4:2:2 60p  
Con Dual-Native ISO. Montura EF  
14 niveles de rango dinámico  
Sensibilidad dual ISO 800 y 2500  
Tamaño compacto y peso ligero (1,2Kg)

Precio alquiler 24h.: 110€  
Precio venta: 6.400€



## PANASONIC 4K AG-DVX200

Resolución 4K. Resolución UHD (3840x2160), en modo 50p. Grabación en tarjeta de memoria SD. Filtros ND (1/4, 1/16, 1/64). Estabilizador de imagen híbrido de 5 ejes. Sistema Auto-Foco Inteligente. Objetivo LEICA DICOMAR 4K F2.8 de nueva generación. Zoom de 13 aumentos, equivalente a 29,5-384,9 mm. en 4K. 2 entradas de micrófono XLR. Entrada/Salida código de tiempo. Salida HDMI. Salida 3G-SDI

Precio alquiler 24h.: 89€  
Precio venta: 3.890€

## PANASONIC AG-HPX250

Camascopio de mano P2 HD, 1080i, 720p y 576i. Codecs: AVC-Intra, DVCPROHD/50/25 y DV. T3 sensores MOS ULT de 1/3 de pulgada, con una resolución nativa de 1920x1080. Tiene una lente de Gran Angular (28mm) con un zoom óptico de 22x. Grabación Full HD 4:2:2 10 bits en modo AVC-Intra. Velocidad de cuadro variable en 1080p. Peso de la cámara 2.5Kg. Salida HD-SDI, HDMI, IEEE1394 (6 pin) y TC

Precio alquiler 24h.: 95€  
 Precio venta: 3.950€



## GOPRO HERO 11 BLACK

Mini cámara deportiva  
 Vídeo 5,3K 60 + 2,7K 240  
 Estabilización de vídeo HYPERSMOOTH  
 Sumergible hasta 10 metros  
 Pantalla LCD táctil  
 Grabación en bucle  
 Cámara lenta 8x

Precio alquiler 24h.: 42€  
 Precio venta: 380€



## BLACKMAGIC URSA MINI PRO 4.6K

Super 35mm. 4.6K. Diseño compacto y balanceado. Control por Bluetooth. Tecnología SDI 12G. Rango dinámico de 15 pasos. Filtros de densidad neutra. Graba RAW / ProRes en tarjetas SD / CFast. Pantalla táctil plegable

Precio alquiler 24h.: 110€  
 Precio venta: 5.280€





## BLACKMAGIC URSA MINI PRO 12K

Sensor Super 35 12K (12 288 x 6480). Rango dinámico de 14 pasos y valor ISO nativo de 800. Formato BLACKMAGIC RAW para editar en 12K al instante. Colorimetría de quinta generación con curva cinematográfica. Grabación a 60 f/s en 12K, 110 f/s en 8K y hasta 220 f/s en 4K. Grabación simultánea en dos tarjetas CFast. Puerto USB-C SuperSpeed para grabar en discos externos

Precio alquiler 24h.: 149€  
Precio venta: 6.500€



## BLACKMAGIC POCKET CINEMA 4K

Cámara portátil 4K  
Montura Micro Cuatro Tercios activa (adaptador a montura EF opcional)  
Grabación de archivos ProRes o RAW  
ISO dual nativo 400 y 3200  
Salida de vídeo HDMI tipo A

Precio alquiler 24h.: 50€  
No disponible en venta



## BLACKMAGIC POCKET CINEMA 6K

Cámara portátil 6K  
Montura EF (CANON)  
Grabación con calidad BLACKMAGIC RAW  
Rango dinámico amplio de 13 pasos  
Valor ISO máximo de 25 600  
Salida de vídeo HDMI tipo A

Precio alquiler 24h.: 59€  
Precio venta: 1.750€



## BLACKMAGIC POCKET CINEMA 6K PRO

Cámara con sensor 6K CMOS Super 35 HDR (6144 x 3456)  
Montura para objetivos EF  
Filtros de densidad neutra integrados: 0, 2, 4 y 6 pasos  
Pantalla LCD HDR inclinable y muy brillante: 1500 nits  
Compatible con el visor electrónico  
2 entradas de audio mini XLR

Precio alquiler 24h.: 69€  
Precio venta: 2.590€

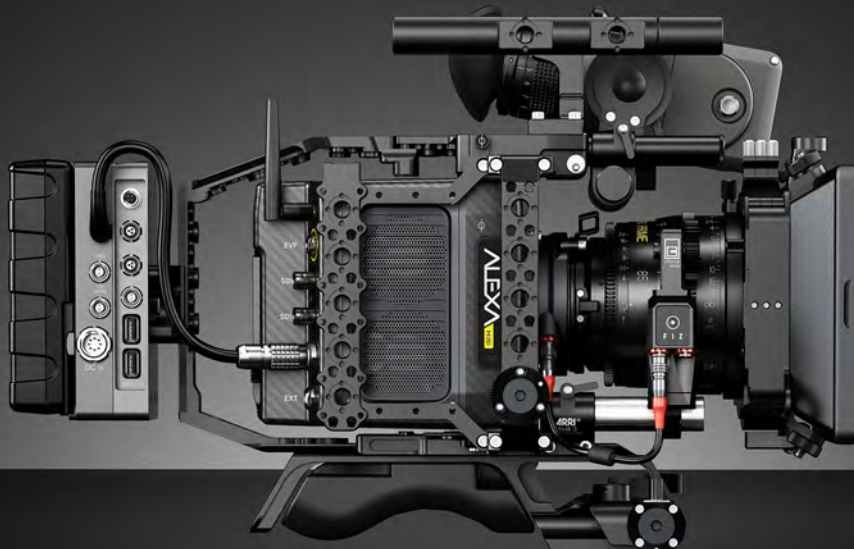

**ALEXA** MINI



**AMIRA** 

# CÁMARAS DSLR - CSC



Todas las novedades en cámaras digitales  
réflex DSLR y cámaras MIRRORLESS sin espejo.  
Para fotografía profesional y video.  
Marcas CANON, SONY, PANASONIC y NIKON.

**PANASONIC LUMIX S1H**

Cámara sin espejo capaz de grabar a 6K/24p  
 Sensor de formato completo de 24.2 MP  
 Resolución UHD 4K 4: 2: 2 10 bits  
 Visor OLED 0.78x a 5.76 millones de puntos  
 V-Log e ISO nativo doble  
 Montura LEICA L MOUNT

Precio alquiler 24h.: 65€  
 Precio venta: 3.300€

**PANASONIC LUMIX GH5**

Cámara digital sin espejo  
 Montura: Micro Cuatro Tercios  
 Grabación interna de vídeo 4K de 10BITS 4:2:2  
 Grabación externa 4:2:2 10BITS con cable HDMI  
 Visor OLED 3.6 millones de puntos  
 LVF con 3.680.000 puntos

Precio alquiler 24h.: 49€  
 Precio venta: 1.540€

**PANASONIC LUMIX GH5S**

Cámara digital sin espejo  
 Montura: Micro Cuatro Tercios  
 Grabación de vídeo 4K sin cortes  
 Sensor MOS alta sensibilidad 10,2 megapíxeles  
 Distintas relaciones de aspecto  
 Contraste de AF con tecnología DFD

Precio alquiler 24h.: 55€  
 Precio venta: 2.050€

**SONY ALPHA A7S III**

Full Frame Exmor R CMOS  
 12,1 megapíxeles retroiluminado  
 Procesador de imagen BIONZ XR  
 SENSIBILIDAD 40 a 409600 ISO  
 Grabación 4K a 120 FPS 10 bits 4:2:2

Precio alquiler 24h.: 70€  
 Precio venta: 3.500€





## SONY ALPHA A7S II

Grabación de vídeo interna 4K con lectura de píxeles completa y sin agrupamiento de píxeles. Con montura tipo E. Con sensor de fotograma completo. Con aproximadamente 12,2 megapíxeles efectivos. La estabilización de imagen óptica de 5 ejes minimiza el desenfoque

Precio alquiler 24h.: 59€  
Precio venta: 2.500€



## SONY ALPHA A7 IV

FULL FRAME de 33 MP  
Vídeo 4K 60p en 10-Bit, S-CINETONE  
Compensación de FOCUS BREATHING  
Looks creativos y efecto piel suave  
Streaming 4K 15p UVC/UAC mediante USB-C

Precio alquiler 24h.: 59€  
Precio venta: 2.050€



## NIKON Z6 II

Cámara MIRRORLESS de fotograma completo  
Grabación de vídeo en UHD 4K  
Sensor CMOS BSI de 24,5Mp  
Procesador de imagen dual EXPEED 6  
Sensibilidad de ISO 100-51200  
Micrófono externo y pantalla móvil

Precio alquiler 24h.: 65€  
Precio venta: 2.050€



## NIKON D850

Cámara Full Frame 45,7 megapíxeles  
 Vídeo: 4K 3840 x 2160; 30p (progresivo)  
 1920 x 1080 (cámara lenta): 30p x4, 25p x4  
 Almacenamiento XQD, SD, SDHC, SDXC  
 Velocidad de avance de fotogramas hasta 9 fps  
 Sensibilidad ISO 64 a ISO 25600  
 Pantalla LDC táctil con inclinación diagonal

Precio alquiler 24h.: 65€  
 Precio venta: 2.400€



## CANON EOS 1DX MARK III

Sensor CMOS de 20,1 megapíxeles  
 Procesador DIGIC X  
 Sensibilidad ISO 50-819200  
 Vídeo de sobremuestreo 4K con Canon Log  
 Grabación de vídeo RAW de 5,5K  
 Dual Pixel CMOS AF y Focus Peaking  
 GPS incorporado

Precio alquiler 24h.: 120€  
 Precio venta: 5.650€



## CANON EOS R

Cámara MIRRORLESS FULL FRAME  
 CMOS de 30,3 megapíxeles efectivos  
 Filtro de color primario  
 4K UHD MPEG-4 H.264 (3.840 x 2.160 30p)  
 480 Mbps, MOV, H.264, Linear PCM y 1.920 x 1.080 60p  
 Pantalla LCD TFT 3,2 pulgadas

Precio alquiler 24h.: 49€  
 Precio venta: 1.150€



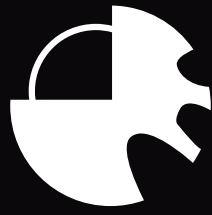

FALCO  
FILMS

# HASSELBLAD X2D



**CANON EOS R3**

MIRRORLESS de alta velocidad y rendimiento  
 CSC FULL FRAME  
 Montura RF CANON  
 Sensor Dual Pixel CMOS AF II  
 Dispara a 30fps con seguimiento completo AF/AE  
 Distorsión mínima con el obturador electrónico  
 Procesador de imágenes DIGIC X

Precio alquiler 24h.: 120€  
 Precio venta: 5.100€

**CANON EOS R5C**

Sensor Full Frame  
 Grabación RAW 8K/30p 12 bits o 8K/60p  
 Imágenes 45MP hasta 20fps  
 Montura RF CANON  
 Eye AF preciso mediante el Dual Pixel CMOS AF  
 Refrigeración activa interna para grabaciones largas  
 Estabilización de Imagen Combinada Avanzada

Precio alquiler 24h.: 75€  
 Precio venta: 3.300€

**CANON EOS R5**

Cámara sin espejo montura RF  
 Sensor Full Frame CMOS de 45MP  
 Grabación 8K sin recorte  
 Sistema IBIS (estabilización de imagen)  
 Obturador electrónico de 20fps  
 Doble ranura para tarjetas (CFEXRPESS y SD UHS-II)  
 AF de seguimiento avanzado de animales

Precio alquiler 24h.: 65€  
 Precio venta: 3.300€

**CANON EOS R6**

Montura RF. 4K hasta a 60p.  
 Resolución de 20 megapíxeles  
 Sensor Full Frame  
 Dual Pixel CMOS AF II. Capaz de reconocer y seguir ojos y rostros. ISO 102.400. Disparo silencioso a 20 fps  
 Obturador mecánico de 12 fps cuando lo necesites  
 Hasta 8 pasos de estabilización de la imagen

Precio alquiler 24h.: 55€  
 Precio venta: 1.900€





### CANON EOS 5DS R

Sensor CMOS de formato completo de 50,6 megapíxeles. Filtro de cancelación de paso bajo que maximiza la nitidez del sensor de la cámara. La resolución ultra-alta permite realizar numerosos recortes y seguir ofreciendo una calidad de imagen impactante. En modo de disparo 1,3x produce archivos de 30,5 megapíxeles.

Precio alquiler 24h.: 65€  
Precio venta: 1.700€



### CANON EOS 5D MARK IV

30,4 megapíxeles Dual Píxel RAW: Puntos AF a f/8: Hasta 61 puntos / 21 puntos AF de tipo cruz  
Sensor RGB+IR de aprox. 150.000 píxeles  
Disparo continuo: máx. aprox. 7 fps con AF/AE completo  
Vídeos 4K: DCI 4K hasta 25/30p  
GPS y Wi-Fi integrado

Precio alquiler 24h.: 69€  
Precio venta: 2.150€



### CANON EOS 6D MARK II

26,2 píxeles efectivos  
Vídeo Full HD a 60p  
Procesador de imagen DIGIC 7  
Sensibilidad ISO máxima: 40000  
Velocidad de disparo en serie 6,5 fps  
Pantalla táctil LCD de ángulo variable  
Vídeo time-lapse 4K, Full HD

Precio alquiler 24h.: 32€  
Precio venta: 1.200€



# REVOLUCIONA LA CINEMATOGRAFÍA CON LA ÚLTIMA GENERACIÓN DEL SISTEMA EOS CINEMA

EOS C70, C300 Mark III y C500 Mark II

Con nuestra gama EOS Cinema, conseguiras una calidad de imagen excepcional con un control creativo ilimitado.

Producto ya disponible en alquiler en Falco Films



**Canon**

Live for the story\_

**CEPROMA**  
BROADCAST CINE Y TV

# CÁMARAS DE MEDIO FORMATO



Las cámaras digitales de medio formato se caracterizan por montar sensores de gran tamaño, que realizan fotos enormes, de gran resolución y definición. Perfectas para fotografía de moda, publicidad, paisajes...

**HASSELBLAD X2D 100C**

Sensor CMOS 43.8x32.9mm 100 megapíxel retroiluminado. Rango dinámico 15 pasos 16-bit de profundidad de color. Gestión de color Hasselblad Natural Colour Solution. Enfoque automático de captura única (AF-S). Enfoque manual (MF). Pantalla táctil TFT de 3.6" inclinable

Precio alquiler 24h.: 110€

Precio venta: 7.150€

**HASSELBLAD X1D 50C**

Cámara de Medio Formato Digital sin espejo de 50Mpx. Sensor CMOS de 43.8 x 39.9mm. y 50MP RAW 16-BIT y 14 pasos de rango dinámico Visor electrónico de 2.36MP Vídeo Full HD 1080p H.264 a 25fps Pantalla LCD táctil de 3"

Precio alquiler 24h.: 90€

Precio venta: 5.500€

**HASSELBLAD H6D-100C**

Sensor CMOS de 53.4 x 40.0mm. y 100MP RAW 16-Bit y 15 pasos de rango dinámico Vídeo UHD 4k y Full HD RAW a 30 fps ISO 64-12800 y ráfaga de 1.5fps Velocidad exposición desde 60min hasta 1/2000seg Pantalla táctil LCD de 3.0" y 920k píxels Conectividad Wi-Fi y USB 3.0 Type-C

Precio alquiler 24h.: 230€

Precio venta: 28.900€

**HASSELBLAD H6D-400C**

Imagen a 400 megapíxeles Archivos TIFF de 16 BITS (23200 x 17400 píxeles) Conector USB 3.0 tipo C para disparo remoto Pantalla táctil de 3 pulgadas Vídeo HD y UHD HDMI y E/S Audio TRUE FOCUS II

Precio alquiler 24h.: 310€

Precio venta: 39.000€



# CÁMARAS INSTANTÁNEAS



Diversión garantizada. Nada como poder ver y tocar  
las fotos en cuestión de segundos. Sencillas de usar.  
Perfectas para eventos, bodas, fiestas.  
Las cámaras instantáneas vuelven a estar de moda.



## FUJIFILM INSTAX WIDE 300

Tamaño de la película: 86mm x 108mm.  
Lente retráctil, 2 componentes, 2 elementos  
Visor óptico de tipo imagen real, 0,37x, con punto objetivo  
Disparador electrónico programado  
Flash electrónico automático integrado  
Los paquetes de película (fotos) no están incluidos

Precio alquiler 24h.: 14€  
Precio venta: 120€

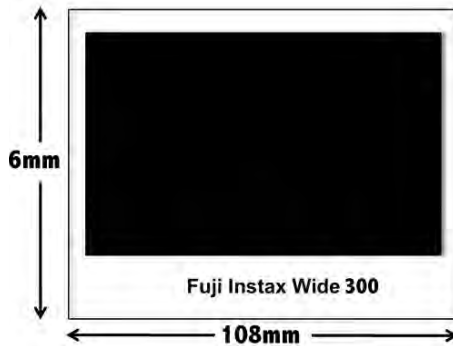

## FUJIFILM INSTAX SQ6

Cámara instantánea formato cuadrado 1:1  
Tamaño de foto: 62 x 62mm.  
Lente retráctil, 2 componentes, 2 elementos  
Tiempo de impresión de la película 90 segundos  
Flash electrónico automático integrado  
Temporizador: hasta 10 segundos

Precio alquiler 24h.: 14€  
Precio venta: 120€

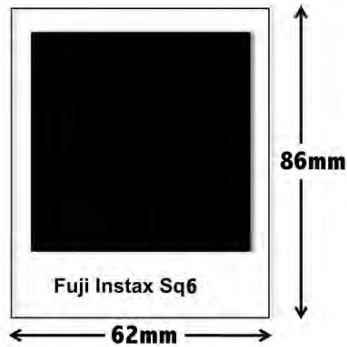

## FUJIFILM INSTAX MINI 70

Tamaño de película 86 x 54mm.  
Tamaño de imagen 62 x 46mm.  
Lente retráctil, 2 componentes, 2 elementos  
VIEWFINDER Visor imagen real, 0.37x  
Control de exposición automático  
Flash electrónico automático integrado

Precio alquiler 24h.: 14€  
Precio venta: 120€

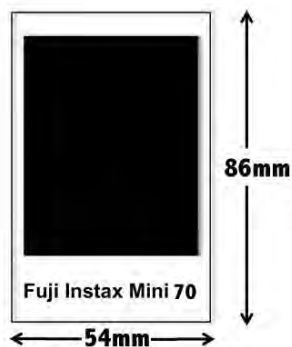

# ARRI



**KIT  
ARRI  
ALEXA  
MINI PRO**  
en alquiler  
solo en  
**FALCO FILMS**

ARRI VIEWFINDER EXTENSION  
BRACKET VEB-3

PORTAFILTROS ARRI LMB

MANDO DE FOCO  
ARRI FF-4

CAJA CINEMA BOX

NIVELADOR DE LUPA  
ARRI EYEPIECE LEVELLER EL-3

ALIMENTACIÓN CONTINUA DURANTE  
LOS CAMBIOS DE BATERIAS HOT  
SWAP-SAI BEBOB

ADAPTADOR BATERIAS  
MULTI PUERTOS DE  
CONEXIÓN ARRI  
POWER SPLITTING  
BOX MKII

SOPORTE Y BARRAS  
19MM ARRI BRIDGE PLATE

SUJECIÓN PARA EL NIVELADOR DE  
LUPA CARTONI EYEPIECE HOLDER

Tel.: 91 351 85 75  
[www.falcofilms.com](http://www.falcofilms.com) • [falco@falcofilms.com](mailto:falco@falcofilms.com)

C/ Barlovento N°1. Zoco de Pozuelo Local 302  
28223 Pozuelo de Alarcón (Madrid)



# LENTES

COOKE / ARRI / ANGENIEUX / DZOFILM / ATLAS / LAOWA / CANON / ZEISS / TOKINA / NIKON /  
SCHNEIDER / SAMYANG / XEEN / LENSBABY / SIGMA / SONY / FUJINON / HASSELBLAD



Lentes de focal fija, macro, angular,  
tele-zoom, descentrables.  
Para fotografía profesional, cine y TV.  
Lentes anamórficas, FULL FRAME y  
lentes para medio formato.



**COOKE S4/I MINI 18MM.**

Resolución superior a 4K  
 Montura PL CINE  
 Apertura de T2.8 a T22  
 Captura de metadatos en lente  
 Colorimetría balanceada  
 Rotación anillo enfoque: 300°  
 Diafragma de 8 láminas

Precio alquiler 24h.: 79€  
 Precio venta: 6.950€



**COOKE S4/I MINI 21MM.**

Resolución superior a 4K  
 Montura PL CINE  
 Apertura de T2.8 a T22  
 Captura de metadatos en lente  
 Colorimetría balanceada  
 Rotación anillo enfoque: 300°  
 Diafragma de 8 láminas

Precio alquiler 24h.: 79€  
 Precio venta: 6.150€



**COOKE S4/I MINI 25MM.**

Resolución superior a 4K  
 Montura PL CINE  
 Apertura de T2.8 a T22  
 Captura de metadatos en lente  
 Colorimetría balanceada  
 Rotación anillo enfoque: 300°  
 Diafragma de 8 láminas

Precio alquiler 24h: 79€  
 Precio venta: 6.150€



**COOKE S4/I MINI 32MM.**

Resolución superior a 4K  
 Montura PL CINE  
 Apertura de T2.8 a T22  
 Captura de metadatos en lente  
 Colorimetría balanceada  
 Rotación anillo enfoque: 300°  
 Diafragma de 8 láminas

Precio alquiler 24h.: 79€  
 Precio venta: 6.150€



**COOKE S4/I MINI 40MM.**

Resolución superior a 4K  
 Montura PL CINE  
 Apertura de T2.8 a T22  
 Captura de metadatos en lente  
 Colorimetría balanceada  
 Rotación anillo enfoque: 300°  
 Diafragma de 8 láminas

Precio alquiler 24h.: 79€  
 Precio venta: 6.150€

## COOKE S4/I MINI 50MM.

Resolución superior a 4K  
Montura PL CINE  
Apertura de T2.8 a T22  
Captura de metadatos en lente  
Colorimetría balanceada  
Rotación anillo enfoque: 300°  
Diafragma de 8 láminas

Precio alquiler 24h.: 79€  
Precio venta: 6.150€



## COOKE S4/I MINI 65MM.

Resolución superior a 4K  
Montura PL CINE  
Apertura de T2.8 a T22  
Captura de metadatos en lente  
Colorimetría balanceada  
Rotación anillo enfoque: 300°  
Diafragma de 8 láminas

Precio alquiler 24h.: 79€  
Precio venta: 6.150€



## COOKE S4/I MINI 75MM.

Resolución superior a 4K  
Montura PL CINE  
Apertura de T2.8 a T22  
Captura de metadatos en lente  
Colorimetría balanceada  
Rotación anillo enfoque: 300°  
Diafragma de 8 láminas

Precio alquiler 24h.: 79€  
Precio venta: 6.150€



## COOKE S4/I MINI 100MM.

Resolución superior a 4K  
Montura PL CINE  
Apertura de T2.8 a T22  
Captura de metadatos en lente  
Colorimetría balanceada  
Rotación anillo enfoque: 300°  
Diafragma de 8 láminas

Precio alquiler 24h.: 79€  
Precio venta: 6.150€



## COOKE S4/I MINI 135MM.

Resolución superior a 4K  
Montura PL CINE  
Apertura de T2.8 a T22  
Captura de metadatos en lente  
Colorimetría balanceada  
Rotación anillo enfoque: 300°  
Diafragma de 8 láminas

Precio alquiler 24h.: 79€  
Precio venta: 6.950€





### ARRI ZEISS MASTER PRIME 18mm T1.3

Montura PL CINE  
Focal: 21mm. T/1.3 focal fija  
Diámetro MATTEBOX: 114mm.  
Peso 2,4Kg.

Precio alquiler 24h.: 200€  
Precio venta: 23.000€



### ARRI ZEISS MASTER PRIME 21MM. T1.3

Montura PL CINE  
Focal: 21mm. T/1.3 focal fija  
Diámetro MATTEBOX: 114mm.  
Peso: 2,4Kg.

Precio alquiler 24h.: 180€  
Precio venta: 20.000€



### ARRI ZEISS MASTER PRIME 25MM. T1.3

Montura PL CINE  
Focal: 25mm. T/1.3 focal fija  
Diámetro MATTEBOX: 114mm.  
Peso: 2,4Kg.

Precio alquiler 24h.: 180€  
Precio venta: 20.000€



### ARRI ZEISS MASTER PRIME 35MM. T1.3

Montura PL CINE  
Focal: 35mm. T/1.3 focal fija  
Diámetro MATTEBOX: 114mm.  
Peso: 2,2Kg.

Precio alquiler 24h.: 180€  
Precio venta: 19.000€

### ARRI ZEISS MASTER PRIME 50MM. T1.3

Montura PL CINE  
 Focal: 50mm. T/1.3 focal fija  
 Diámetro MATTEBOX: 114mm.  
 Peso: 2,4Kg.

Precio alquiler 24h.: 180€  
 Precio venta: 19.000€



### ARRI ZEISS MASTER PRIME 75MM. T1.3

Montura PL CINE  
 Focal: 75mm. T/1.3 focal fija  
 Diámetro MATTEBOX: 114mm.  
 Peso: 2,4Kg.

Precio alquiler 24h.: 190€  
 Precio venta: 21.000€



### ARRI ZEISS MASTER PRIME 100MM. T1.3

Montura PL CINE  
 Focal: 100mm. T/1.3 focal fija  
 Diámetro MATTEBOX: 114mm.  
 Peso: 2,9Kg.

Precio alquiler 24h.: 210€  
 Precio venta: 23.000€



### ARRI ZEISS MASTER PRIME 135mm. T1.3

Montura PL CINE  
 Focal: 135mm. T/1.3 focal fija  
 Diámetro MATTEBOX: 114mm.  
 Peso 2,4Kg.

Precio alquiler 24h.: 210€  
 Precio venta: 24.000€





### ANGENIEUX TYPE EZ 22-60MM. T3

T3 / f2.8 ZOOM ligero (Peso 2 Kg.). Enfoque interno y ZOOM. MOD corto 0.6m. / 2 pies. Compensación térmica en la lente. Anillo de enfoque con escala de rotación de 300 grados. Marcas luminiscentes de FTZ, lectura fácil en oscuridad. Diámetro frontal de 114mm.

Precio alquiler 24h.: 160€  
 Precio venta: 15.500€



### ANGENIEUX TYPE EZ 45-135MM. T3

T3 / f2.8 ZOOM ligero (Peso 2Kg.). Enfoque interno y ZOOM. MOD corto 0.6m. / 2 pies. Compensación térmica en la lente. Anillo de enfoque con escala de rotación de 300 grados. Marcas luminiscentes de FTZ, lectura fácil en oscuridad. Diámetro frontal de 114mm.

Precio alquiler 24h.: 230€  
 Precio venta: 15.500€



### DZOFILM PICTOR ZOOM 14-30MM. T 2.8

Super 35 Formato S35mm. / APS-C  
 Montura intercambiable EF y PL  
 Mantiene el enfoque en todo el rango de zoom  
 Suave BOKEH generado por el iris de 16 hojas T2.8  
 Funcionamiento suave y preciso  
 Transición natural del enfoque al desenfocaje

Precio alquiler 24h.: 39€  
 Precio venta: 2.700€



### DZOFILM PICTOR ZOOM 50-125MM. T 2.8

Super 35 Formato S35mm. / APS-C  
 Montura intercambiable EF y PL  
 Mantiene el enfoque en todo el rango de zoom  
 Suave BOKEH generado por el iris de 16 hojas T2.8  
 Funcionamiento suave y preciso  
 Transición natural del enfoque al desenfocaje

Precio alquiler 24h.: 39€  
 Precio venta: 2.300€



### DZOFILM PICTOR ZOOM 20-55MM. T 2.8

Super 35 Formato S35mm. / APS-C  
 Montura intercambiable EF y PL  
 Mantiene el enfoque en todo el rango de zoom  
 Suave BOKEH generado por el iris de 16 hojas T2.8  
 Funcionamiento suave y preciso  
 Transición natural del enfoque al desenfocaje

Precio alquiler 24h.: 39€  
 Precio venta: 2.100€



## ATLAS ORION X2 ANAMORPHIC 25MM.

Gran angular 25mm.  
Óptica anamórfica con diafragma T/2.0  
Con montura PL  
Compatible con cámaras habilitadas a 4:3  
Nitidez y contraste

Precio alquiler 24h.: 170€

Precio venta: 15.000€



## ATLAS ORION X2 ANAMORPHIC 32MM.

Óptica anamórfica con diafragma T/2.0  
Con montura PL  
Compatible con cámaras habilitadas a 4:3  
Nitidez y contraste  
Diámetro frontal: 114mm.

Precio alquiler 24h.: 110€

Precio venta: 8.200€



## ATLAS ORION X2 ANAMORPHIC 40MM.

Óptica anamórfica con diafragma T/2.0  
Con montura PL  
Compatible con cámaras habilitadas a 4:3  
Nitidez y contraste  
Diámetro frontal: 114mm.

Precio alquiler 24h.: 110€

Precio venta: 8.200€



## ATLAS ORION X2 ANAMORPHIC 50MM.

Óptica anamórfica con diafragma T/2.0  
Con montura PL  
Compatible con cámaras habilitadas a 4:3  
Nitidez y contraste  
Diámetro frontal: 114mm.

Precio alquiler 24h.: 110€

Precio venta: 8.200€





### ATLAS ORION X2 ANAMORPHIC 65MM.

Óptica anamórfica con diafragma T/2.0  
 Con montura PL  
 Compatible con cámaras habilitadas a 4:3  
 Nitidez y contraste  
 Diámetro frontal: 114mm.

Precio alquiler 24h.: 110€  
 Precio venta: 8.200€



### ATLAS ORION X2 ANAMORPHIC 100MM.

Óptica anamórfica con diafragma T/2.0  
 Con montura PL  
 Compatible con cámaras habilitadas a 4:3  
 Nitidez y contraste  
 Diámetro frontal: 114mm.

Precio alquiler 24h.: 110€  
 Precio venta: 8.200€



### LAOWA FF 24MM. F14 2x MACRO PROBE

El objetivo tubular macro más angular del mercado  
 Foco manual, permite acercar el objetivo hasta los 20mm. del sujeto, dando una distancia de enfoque desde los 470mm. hasta infinito  
 Compatible FULL FRAME  
 Aro de luz LED integrado en el frontal  
 Disponible montura PL y montura EF

Precio alquiler 24h.: 45€  
 Precio venta: 1.450€



### LAOWA FF 24MM. F14 2X PERIPROBE

FULL FRAME MACRO extremo  
 Disponible con montura E (SONY) y PL (CINE)  
 Cuenta con un cabezal giratorio en el extremo, que funciona como un periscopio de 90 grados. La distancia mínima de enfoque es de tan solo de 2 centímetros  
 Cuenta con luz LED cerca de la lente frontal  
 Es resistente al agua

Precio alquiler 24h.: 55€  
 Precio venta: 2.900€

## LAOWA 12MM. T2.9 ZERO-D

Ultra gran angular con muy poca distorsión de imagen  
Compatible con sensores FULL-FRAME / VISTA VISION  
Con Montura PL Cine  
Brinda un campo de visión de 122 grados  
16 elementos, en 10 grupos con dos elementos asféricos  
Mide solo 87mm. y pesa tan solo 675 g.

Precio alquiler 24h.: 40€  
Precio venta: 1.400€



## LAOWA 27MM. T2.8 CINE 1.5x S35

Lente anamórfica VENUS LAOWA NANOMORPH  
Disponible en montura PL y EF (intercambiable)  
Disponible en alquiler en:  
- BLUE FLARE (Flare azul)  
- AMBER FLARE (Flare cálido)

Precio alquiler 24h.: 35€  
Precio venta: 1.560€



## LAOWA 35MM. T2.4 CINE 1.5x S35

Lente anamórfica VENUS LAOWA NANOMORPH  
Disponible en montura PL y EF (intercambiable)  
Disponible en alquiler en:  
- BLUE FLARE (Flare azul)  
- AMBER FLARE (Flare cálido)

Precio alquiler 24h.: 35€  
Precio venta: 1.560€



## LAOWA 50MM. T2.4 CINE 1.5x S35

Lente anamórfica VENUS LAOWA NANOMORPH  
Disponible en montura PL y EF (intercambiable)  
Disponible en alquiler en:  
- BLUE FLARE (Flare azul)  
- AMBER FLARE (Flare cálido)

Precio alquiler 24h.: 35€  
Precio venta: 1.560€





SONY



α

FOCUS  
AUX

ISO

PROG. AUTO

WB SET

+

0

+

+

+

+

+

+

+

+

+

+

+

+

+

+

+

+

+

+

+

+

+

+

+

+

+

+

+

+

+

+

+

+

+

+

+

+

+

+

+

+

+

+

+

+

+

+

+

+

+

+

+

+

+

Full-Frame

Cinema Line

FX6

4K

## CANON SUMIRE PRIME CN-E 14MM. T3.1 FP X

Objetivo de focal fija con montura PL  
FULL FRAME con cobertura de formato completo  
Tono de color cálido unificado "LOOK" cinematográfico  
Rotación de enfoque de 300 grados  
FOCUS BREATHING reducido  
Diafragma de 11 cuchillas para un atractivo BOKEH

Precio alquiler 24h.: 85€  
Precio venta: 6.900€



## CANON SUMIRE PRIME CN-E 20MM. T1.5 FP X

Objetivo de focal fija con montura PL  
FULL FRAME con cobertura de formato completo  
Tono de color cálido unificado "LOOK" cinematográfico  
Rotación de enfoque de 300 grados  
FOCUS BREATHING reducido  
Diafragma de 11 cuchillas para un atractivo BOKEH

Precio alquiler 24h.: 85€  
Precio venta: 6.900€



## CANON SUMIRE PRIME CN-E 24MM. T1.5 FP X

Objetivo de focal fija con montura PL  
FULL FRAME con cobertura de formato completo  
Tono de color cálido unificado "LOOK" cinematográfico  
Rotación de enfoque de 300 grados  
FOCUS BREATHING reducido  
Diafragma de 11 cuchillas para un atractivo BOKEH

Precio alquiler 24h.: 80€  
Precio venta: 6.600€



## CANON SUMIRE PRIME CN-E 35MM. T1.5 FP X

Objetivo de focal fija con montura PL  
FULL FRAME con cobertura de formato completo  
Tono de color cálido unificado "LOOK" cinematográfico  
Rotación de enfoque de 300 grados  
FOCUS BREATHING reducido  
Diafragma de 11 cuchillas para un atractivo BOKEH

Precio alquiler 24h.: 80€  
Precio venta: 6.600€



## CANON SUMIRE PRIME CN-E 50MM. T1.3 FP X

Objetivo de focal fija con montura PL  
FULL FRAME con cobertura de formato completo  
Tono de color cálido unificado "LOOK" cinematográfico  
Rotación de enfoque de 300 grados  
FOCUS BREATHING reducido  
Diafragma de 11 cuchillas para un atractivo BOKEH

Precio alquiler 24h.: 80€  
Precio venta: 6.600€





### CANON SUMIRE PRIME CN-E 85MM. T1.3 FP X

Objetivo de focal fija con montura PL  
 FULL FRAME con cobertura de formato completo  
 Tono de color cálido unificado "LOOK" cinematográfico  
 Rotación de enfoque de 300 grados  
 FOCUS BREATHING reducido  
 Diafragma de 11 cuchillas para un atractivo BOKEH

Precio alquiler 24h.: 80€  
 Precio venta: 6.600€



### CANON SUMIRE PRIME CN-E 135MM. T2.2 FP X

Objetivo de focal fija con montura PL  
 FULL FRAME con cobertura de formato completo  
 Tono de color cálido unificado "LOOK" cinematográfico  
 Rotación de enfoque de 300 grados  
 FOCUS BREATHING reducido  
 Diafragma de 11 cuchillas para un atractivo BOKEH

Precio alquiler 24h.: 85€  
 Precio venta: 6.900€



### CANON CN 10X25 IAS 25-250MM. T2.95

Objetivo CANON CINE SERVO 4K/8K  
 Multiplicador óptico de 1,5x incorporado  
 Zoom 10x de alta potencia (25mm.-250mm.)  
 Compatibilidad con Super 35mm. y Full Frame  
 Monturas de objetivo intercambiables (EF y PL)  
 Compatible con comunicación tecnología COOKE

Precio alquiler 24h.: 230€  
 Precio venta: 24.000€



### CANON CN-E 18-80MM. T4.4 + SERVO

Objetivo 4K EOS CINECANON T4.4 L IS KAS S  
 Incluido empuñadura CANON ZSG-C10 CINE SERVO  
 Diseñado para cámaras de un solo sensor de gran formato  
 3 modos de estabilización de imagen para cámara en mano

Precio alquiler 24h.: 95€  
 Precio venta: 5690€



### CANON CN CINE-SERVO 17-120MM.

Óptica CANON 4K T2.95 angular/zoom con SERVO  
 2 Monturas disponibles:  
 - CANON CN7x17 KAS S/P1 Montura PL  
 - CANON CN7x17 KAS S/E1 Montura EF  
 Focal:17-120mm. T-Stop: T/2.95. Diámetro portafiltros:  
 114mm. Remotos: ZSD 300D / FPD 400D. Peso: 2,9Kg

Precio alquiler 24h.: 219€  
 Precio venta: 25.400€

## CANON CN 14MM. T/3,1 L F

Sistema EOS Cine, objetivo de focal fija  
Objetivo gran angular con una resolución 4K, tecnología óptica de primera clase y diseños optimizados para su uso profesional  
Óptica pensada para el mercado cinematográfico y video profesional.

Precio alquiler 24h.: 69€  
Precio venta: 3.890€



## CANON CN-E 20MM. T1.5 L F

Alta resolución y colores cálidos. FULL FRAME. Diseñada para 4K. Montura EF  
Óptica: focal: 20mm.  
Abertura: T/1.5  
Medidas: 118 x 102mm.  
Peso: 1,2Kg.

Precio alquiler 24h.: 62€  
Precio venta: 3.800€



## CANON CN-E24MM. T1.5 L F

Es compatible con la resolución 4K y ofrece una amplia compatibilidad con una extensa gama de cámaras equivalentes a súper 35mm estándar del sector y cámaras réflex digitales EOS. Dispone de unidades métricas/no métricas para marcas de enfoque. Cristal de dispersión anómala para reducir la aberración cromática

Precio alquiler 24h.: 62€  
Precio venta: 4.100€



## CANON CN-E35MM. T1.5 L F

Rendimiento óptico excepcional para producción 4K. Con unos magníficos resultados con poca luz y un control creativo preciso sobre la profundidad de campo, el objetivo gran angular CN-E 35 mm T1,5 L F ofrece una espectacular calidad de imagen 4K con círculo de imagen a formato completo en un cuerpo con montura EF ligero y compacto

Precio alquiler 24h.: 59€  
Precio venta: 3.850€



## CANON CN-E50MM. T1.3 L F

Ofrece una potente combinación de prestaciones ópticas excepcionales 4K (4096x2160 píxeles) con una amplia compatibilidad con cámaras: desde las cámaras equivalentes a súper 35 mm estándar del sector a los modelos de tamaño de sensor APS-H y APS-C de 35 mm y fotograma completo

Precio alquiler 24h.: 59€  
Precio venta: 3.795€





### CANON CN-E85MM. T1.3 L F

Ofrece una potente combinación de prestaciones ópticas excepcionales 4K (4096x2160 píxeles) con una amplia compatibilidad con cámaras: desde las cámaras equivalentes a súper 35 mm estándar del sector a los modelos de tamaño de sensor APS-H y APS-C de 35 mm y fotograma completo

Precio alquiler 24h.: 59€  
 Precio venta: 3.790€



### CANON CN-E135MM. T/2,2 L F

Sistema EOS Cine, objetivo de focal fija DE 135mm. Objetivo con una resolución 4K, tecnología óptica de primera clase y diseños optimizados para su uso profesional. Montura EF. Óptica pensada para el mercado cinematográfico

Precio alquiler 24h.: 62€  
 Precio venta: 3.750€



### CANON CN-E15.5-47MM. T2.8 L S/SP

Rendimiento óptico excepcional para producción 4K. El CN-E 15,5-47mm T/2,8 L S/SP es un ligero objetivo cinematográfico Súper 35mm para formatos de producción 2K y 4K. Disponible con montura EF (modelo S) y montura PL (modelo SP)

Precio alquiler 24h.: 119€  
 Precio venta: 14.490€



### CANON CN-E30-105MM. T2.8 L S/SP

Objetivo cinematográfico Súper 35mm. para formatos de producción de 2K y 4K. Disponible con montura EF (modelo S) y montura PL (modelo SP). Longitud focal de 30mm ~ 105mm. Diagramas de apertura de 11 hojas. Desajuste del enfoque (focus breathing)

Precio alquiler 24h.: 119€  
 Precio venta: 14.490€



### CANON EF 14MM. F/2.8L II USM

Objetivo ultra angular. Excelentes resultados con poca luz. Incorpora elementos de lentes UD y asféricas para conseguir una mayor calidad de imagen  
 Rango de apertura: 2.8 – 22

Precio alquiler 24h.: 34€  
 Precio venta: 2.050€



### CANON TS-E17MM. F/4L

Objetivo ultra gran angular de 17mm. con mecanismo de basculación y de giro. Máxima nitidez de borde a borde y mínimo grado de distorsión. Rango de apertura: 4 – 22. Diámetro de la óptica: 77mm.

Precio alquiler 24h.: 36€  
 Precio venta: 2.125€



### CANON EF 24MM. F/1.4 II USM

Objetivo angular de gran luminosidad f/1.4  
 Focal de 24mm.  
 Rango de apertura: 1.4 – 22  
 Diámetro de la óptica: 77mm.

Precio alquiler 24h.: 28€  
 Precio venta: 1.450€



### CANON 24MM. F/3.5L II TS-E

Objetivo gran angular descentrable TILT SHIFT. Distorsión mínima a alta resolución. Basculación de ±8,5° y giro de ±12 mm. Rotación de basculación y de giro independiente. Elementos de lentes asféricos y UD

Precio alquiler 24h.: 35€  
 Precio venta: 1.450€



### CANON 35MM. F/1.4L USM EF

Objetivo gran angular muy luminoso. Enfoque rápido y silencioso. Distancia mínima de enfoque: 0.3m. Ampliación máxima 0.18x. Diámetro de óptica: 72mm.

Precio alquiler 24h.: 32€  
 Precio venta: 1.195€



### CANON EF 50MM. F/1.2L USM

Lente con el diafragma más luminoso de todos los objetivos de la gama, es ideal en situaciones de poca luz, para poder controlar la profundidad de campo o hacer fotografías de interior sin necesidad de flash. Diámetro de la óptica: 72mm.

Precio alquiler 24h.: 28€  
 Precio venta: 1.390€





### CANON 50MM. F2.8 TS-E MACRO

Objetivo macro descentrable. Control de perspectiva y profundidad de campo. Distorsión baja, excepcional definición. Índice de enfoque macro de 1:2. Basculación de  $\pm 8,5^\circ$  y giro de  $\pm 12$  mm. Diámetro de óptica: 77mm.

Precio alquiler 24h.: 39€  
Precio venta: 2.060€



### CANON MP E 65MM. F2.8 MACRO

Transforma tu cámara en un potente microscopio. Óptica UD-glass que elimina las aberraciones que se producen por la alta ampliación de los objetos. Distancia de enfoque: 0,243 metros. Ampliación: 5x.

Precio alquiler 24h.: 28€  
Precio venta: 975€



### CANON EF 85MM. F/1.2L II USM

Teleobjetivo estándar y mediano. Es muy luminoso y proporciona un rendimiento óptico estupendo. Buena elección para disparar sin flash en condiciones de escasa iluminación. Rango de apertura: 1.2 – 16  
Diámetro de la óptica: 72mm.

Precio alquiler 24h.: 33€  
Precio venta: 1.960€



### CANON 100MM. F/2.8L MACRO USM IS

Lente macro con estabilizador de imagen  
Reproducción de imágenes a tamaño real (1:1)  
Limitador de distancia con tres posiciones  
Diámetro de óptica: 67mm.

Precio alquiler 24h.: 21€  
Precio venta: 745€



### CANON 135MM. F4L TS-E MACRO

Objetivo macro descentrable. Control de perspectiva y profundidad de campo. Rango inclinación  $\pm 10^\circ$  desplazamiento  $\pm 12$ mm. Elementos de objetivo esférico y UD. Relación de macro 1:2 del tamaño real. Estabilizador de imagen

Precio alquiler 24h.: 39€  
Precio venta: 2.060€

### CANON 200MM. F/2.8L II USM EF

Motor ultrasónico. Enfoca automáticamente (muy rápida y silenciosa). Apertura mínima: 32. Apertura máxima (x):0.16. Diámetro de óptica: 72mm.

Precio alquiler 24h.: 21€  
 Precio venta: 690€



### CANON EF 8-15MM. F/4L USM

Un objetivo ojo de pez versátil que ofrece imagen de full frame o circular. Excelente calidad de imagen, incluso con un gran angular tan amplio. Rango de apertura: 4 - 22. Diámetro de la óptica: 67mm.

Precio alquiler 24h.: 26€  
 Precio venta: 1.295€



### CANON 11-24MM. F/4L USM EF

Perfecto para la fotografía de paisajes, arquitectura e interiores. El objetivo zoom rectilíneo con el ángulo más amplio del mundo. Distorsión mínima. Revestimientos del objetivo avanzados para evitar las luces parásitas y el velo óptico

Precio alquiler 24h.: 42€  
 Precio venta: 2.745€



### CANON EF 16-35MM. F/2.8L II USM

Zoom óptico ultra gran angular y rápido que ofrece un rendimiento periférico excelente en todo el rango del zoom. Con una apertura constante de f/2.8, es perfecto para fotografía profesional en condiciones de poca luz. Rango de apertura: 2.8 - 22. Diámetro de la óptica: 82mm.

Precio alquiler 24h.: 26€  
 Precio venta: 1.260€



### CANON EF 24-70MM. F/2.8L II USM

Práctico zoom estándar (cualquier objetivo que incluya la focal de 50mm. en su gama). El equivalente a dos o más objetivos de longitud focal fija en una sola unidad. Rango de apertura: 2.8 - 22. Diámetro de la óptica: 82mm.

Precio alquiler 24h.: 32€  
 Precio venta: 1.850€





### CANON EF 24-105MM. F/4L IS USM

Objetivo zoom ligero estabilizado de Canon dirigido a los profesionales, fotógrafos de reportaje, grabación de eventos, viajes... que buscan un objetivo ligero y manejable con el mínimo compromiso en la calidad de imagen. Rango de apertura: 4 – 22. Diámetro de la óptica: 77mm.

Precio alquiler 24h.: 22€  
 Precio venta: 920€



### CANON EF 70-200MM. F/2.8L IS II USM

El EF 70-200mm. f/2.8L IS II USM es el teleobjetivo con zoom de los profesionales. Utiliza fluorita para mejorar la calidad de la imagen, diseño robusto y duradero, y estabilizador de imagen de 4 pasos. Rango de apertura: 2.8 – 32. Diámetro de la óptica: 77mm.

Precio alquiler 24h.: 34€  
 Precio venta: 1.995€



### CANON 28-300MM. F/3.5-5.6L IS USM EF

Zoom 11x. Canon: alta gama serie L. IS:Image Stabilizer. Distancia mínima de enfoque: 0.7m. Foco Manual: en su gama completa. Apertura de diagrama circular. Medición de la distancia focal por E-TTL II. Tratamiento de lentes para cámaras digitales Canon SLR. Diámetro de filtro: 77 mm. Max. diámetro x longitud: 92 mm. x 184 mm. Peso: 1670 g.

Precio alquiler 24h.: 36€ // Precio venta: 2.260€



### CANON 100-400MM. F/4.5-5.6L IS USM EF

Tele-Objetivo Zoom serie L.  
 Construcción de lente: 17 elementos en 14 grupos  
 Ángulo de vista diagonal: 24°-6°-10°  
 Sistema posterior de enfoque con USM  
 Distancia mínima de enfoque: 1.8m. / 6ft.  
 Sistema de zoom: por extensión tipo lineal.

Precio alquiler 24h.: 37€  
 Precio venta: 1.340€



### CANON EF 200-400MM. F/4L EXTENDER 1.4X

Para fotógrafos de deporte y de naturaleza, con luminosidad f/4 en todo el rango o f/5.6 con el 1.4x activo. Power Focus para video y un estabilizador de 4 pasos con el tercer modo. Es capaz de enfocar a partir de los 2m.

Precio alquiler 24h.: 195€  
 Precio venta: 8.995€

## CANON RF 5.2MM. f/2.8L DUAL FISHEYE

Para capturar realidad virtual (VR)  
Objetivo estereoscópico con 2 lentes ojo de pez. Hará que la gestión de contenido 3D sea sencillo  
Objetivo serie L montura RF  
Porta filtros de gelatina trasero integrado  
Ángulo de visión de 180°

Precio alquiler 24h.: 35€  
Precio venta: 1.950€



## CANON RF 50MM. f/1.2 L USM

Lente Serie L montura RF  
Tamaño de imagen: fotograma completo  
Distancia de enfoque más cercana: 40cm.  
Anillo de control del objetivo  
Enfoque mínimo de 0,40m.  
Motor USM para AF

Precio alquiler 24h.: 35€  
Precio venta: 2.150€



## CANON RF 85MM. F/1.2 L USM

Lente Serie L montura RF  
Tamaño de imagen: fotograma completo  
Distancia de enfoque más cercana: 40cm.  
Anillo de control del objetivo  
BLUE SPECTRUM REFRACTIVE  
Tamaño del filtro: 82mm.

Precio alquiler 24h.: 35€  
Precio venta: 2.350€



## CANON RF 100MM. f/2.8 L Macro IS USM

Lente Serie L montura RF  
Objetivo macro con enfoque automático  
Con un increíble aumento de 1,4x  
Estabilización avanzada  
Distancia mínima de enfoque: 26cm.  
Motor para el AF: Doble Nano USM

Precio alquiler 24h.: 28€  
Precio venta: 1.200€



## CANON RF 15-35MM. F2.8L IS USM

Lente Serie L montura RF  
Zoom ultra gran angular más rápido de CANON  
Tamaño de imagen: fotograma completo  
Diámetro de filtro: 82mm.  
Peso: 840 gramos  
5 pasos de estabilización de imagen

Precio alquiler 24h.: 37€  
Precio venta: 1.850€





### CANON RF 24-70MM. F2.8L IS USM

Lente Serie L montura RF  
Tamaño de imagen: fotograma completo  
Motor Nano USM  
Estabilizador de imagen de 5 pasos  
Anillo de control configurable  
Tres elementos asféricos

Precio alquiler 24h.: 37€  
Precio venta: 1.890€



### CANON RF 24-105MM. F4L IS USM

Lente Serie L montura RF  
Tamaño de imagen: fotograma completo  
Anillo de control del objetivo  
Enfoque mínimo: 45cm.  
Motor nano USM  
Estabilizador de imagen de 5 pasos

Precio alquiler 24h.: 25€  
Precio venta: 940€



### CANON RF 28-70MM. f/2 L USM

Lente Serie L montura RF  
Tamaño de imagen: fotograma completo  
Enfoque mínimo: 39cm.  
Aumento máximo: 0,18x  
Información de la distancia: sí  
Motor para el AF: USM

Precio alquiler 24h.: 38€  
Precio venta: 2.700€



### CANON RF 70-200MM. F2.8 L IS USM

Lente Serie L montura RF  
Tamaño de imagen: fotograma completo  
Doble Nano USM: enfoque suave, rápido y silencioso  
Elementos asféricos y UD  
Estabilizador de imagen de 5 pasos  
Anillo de control del objetivo

Precio alquiler 24h.: 37€  
Precio venta: 2.200€



### CANON RF 100-500MM. f/4.5-7.1L IS USM

Lente Serie L montura RF  
Tamaño de imagen: fotograma completo  
Teleobjetivo ZOOM  
Estabilización de imagen (IS) de 5 pasos  
Motor Dual Nano USM  
Anillo de Control del Objetivo asignable

Precio alquiler 24h.: 38€ // Precio venta: 2.450€

# SIGMA

MADE IN JAPAN



# FALCO FILMS



**Producto ya disponible en alquiler en Falco Films**



## CINE LENS

Full Frame • Resolución 8K • Cuerpo 100% metálico • Resistentes al clima

[sigma-photo.es](http://sigma-photo.es)



**ZEISS BATIS 2.8 / 18MM.**

Montura E (de SONY)  
 Lente de cuadro completo FULL-FRAME (para MIRRORLESS)  
 Auto enfoque súper rápido  
 Escalas de distancia y profundidad de campo sintonizados al sensor de imagen y mostradas en pantalla OLED

Precio alquiler 24h.: 28€  
 Precio venta: 1.100€



**ZEISS BATIS 2.0 / 25MM.**

Montura E (de SONY)  
 Lente de cuadro completo FULL-FRAME (para MIRRORLESS)  
 Auto enfoque súper rápido  
 Escalas de distancia y profundidad de campo sintonizados al sensor de imagen y mostradas en pantalla OLED

Precio alquiler 24h.: 27€  
 Precio venta: 930€



**ZEISS BATIS 2.0 / 40MM. CF**

Montura E (de SONY)  
 Lente de cuadro completo FULL-FRAME (para MIRRORLESS)  
 Auto enfoque súper rápido  
 Escalas de distancia y profundidad de campo sintonizados al sensor de imagen y mostradas en pantalla OLED

Precio alquiler 24h.: 27€  
 Precio venta: 930€



**ZEISS BATIS 1.8 / 85MM.**

Montura E (de SONY)  
 Lente de cuadro completo FULL-FRAME (para MIRRORLESS)  
 Auto enfoque súper rápido  
 Escalas de distancia y profundidad de campo sintonizados al sensor de imagen y mostradas en pantalla OLED

Precio alquiler 24h.: 26€  
 Precio venta: 890€



**ZEISS BATIS 2.8 / 135MM.**

Montura E (de SONY)  
 Lente de cuadro completo FULL-FRAME (para MIRRORLESS)  
 Auto enfoque súper rápido  
 Escalas de distancia y profundidad de campo sintonizados al sensor de imagen y mostradas en pantalla OLED

Precio alquiler 24h.: 29€  
 Precio venta: 1.220€



## ZEISS MILVUS 2.8/15MM.

Súper gran angular, con campo de visión de 110 grados.  
Excelente rendimiento de imagen, incluso con gran apertura, gracias a la corrección de errores de color. Con montura EF de CANON y F de NIKON

Precio alquiler 24h.: 39€ // Precio venta: 2.680€



## ZEISS MILVUS 2.8/18MM.

Objetivo compacto súper gran angular  
Alto rendimiento y calidad de imagen en todo el campo de imagen  
Con montura EF de CANON y F de NIKON

Precio alquiler 24h.: 34€ // Precio venta: 2.360€



## ZEISS MILVUS 2.8/21MM.

Objetivo gran angular sin reflejos y sin distorsión  
Rosca de filtro: 82mm.  
Con montura EF de CANON y F de NIKON

Precio alquiler 24h.: 29€  
Precio venta: 1.359€



## ZEISS MILVUS 2/35MM.

Objetivo ligeramente angular  
Preparado para foto y video 6K, con enfoque manual  
Con montura EF de CANON y F de NIKON

Precio alquiler 24h.: 25€  
Precio venta: 879€



## ZEISS MILVUS 2/50MM.

Objetivo fijo optimizada para la grabación de video 4K  
Rosca de filtro: 67mm.  
Con montura EF de CANON y F de NIKON

Precio alquiler 24h.: 26€  
Precio venta: 959€



## ZEISS MILVUS 1.4/85MM.

Especialmente indicado para la fotografía de retratos  
Rosca de filtro: 75mm.  
Con montura EF de CANON y F de NIKON

Precio alquiler 24h.: 28€  
Precio venta: 1.439€





### ZEISS MILVUS 2/100MM.

Teleobjetivo macro más rápido del mercado. Consigue unir el rango más largo con increíbles instantáneas de cerca. Con montura EF de CANON y F de NIKON

Precio alquiler 24h.: 30€  
Precio venta: 1.790€



### ZEISS LOXIA 21MM. f/2.8 DISTAGON

Con montura E (SONY)  
Cobertura para formato Full Frame  
Rango de aperturas de f/2 a f/22  
Control manual del diafragma sistema D-Click

Precio alquiler 24h.: 28€ // Precio venta: 1.460€



### ZEISS LOXIA 35MM. f/2 BIOGON

Con montura E (SONY)  
Cobertura para formato Full Frame  
Rango de aperturas de f/2 a f/22  
Control manual del diafragma sistema D-Click

Precio alquiler 24h.: 26€ // Precio venta: 1.130€



### ZEISS LOXIA 50MM. f/2 PLANAR

Con montura E (SONY)  
Cobertura para formato Full Frame  
Rango de aperturas de f/2 a f/22  
Control manual del diafragma sistema D-Click

Precio alquiler 24h.: 24€ // Precio venta: 845€



### ZEISS LOXIA 85MM. F/2.4 SONNAR

Con montura E (SONY)  
Cobertura para formato Full Frame  
Cobertura de macro: 257,9mm x 172,6mm.  
Control manual del diafragma sistema D-Click

Precio alquiler 24h.: 26€ // Precio venta: 1.120€



### ZEISS OTUS 55MM. F/1.4

Montura EF (CANON)  
Longitud focal 55mm.  
Rango de apertura f/1.4 - f/16  
Cobertura de macro 246 x 163mm.

Precio alquiler 24h.: 49€ // Precio venta: 3.390€

## ZEISS OTUS 85MM. F/1.4

Montura EF (CANON)  
Longitud focal 85mm.  
Rango de apertura f/1.4 - f/16  
Cobertura de macro 246 x 163mm.

Precio alquiler 24h.: 49€ // Precio venta: 3.900€



## ZEISS CP.3 XD 18MM. T2.9

Montura PL (CINE). METRIC - XD EXTENDED DATA  
Transmisión de metadatos extendido. Diámetro frontal de 95mm. Cobertura FULL FRAME  
Aspecto de la imagen personalizable

Precio alquiler 24h.: 65€ // Precio venta: 5.200€



## ZEISS CP.3 XD 21MM. T2.9

Montura PL (CINE). METRIC - XD EXTENDED DATA  
Transmisión de metadatos extendido  
Diámetro frontal de 95mm. Cobertura FULL FRAME  
Aspecto de imagen personalizable

Precio alquiler 24h.: 59€ // Precio venta: 4.500€



## ZEISS CP.3 XD 25MM. T2.1

Montura PL (CINE)  
METRIC - XD EXTENDED DATA  
Transmisión de metadatos extendido  
Diámetro frontal de 95mm.  
Cobertura FULL FRAME  
Aspecto de la imagen personalizable

Precio alquiler 24h.: 59€ // Precio venta: 4.390€



## ZEISS CP.3 XD 28MM. T2.1

Montura PL (CINE)  
METRIC - XD EXTENDED DATA  
Transmisión de metadatos extendido  
Diámetro frontal de 95mm.  
Cobertura FULL FRAME  
Aspecto de imagen personalizable

Precio alquiler 24h.: 59€ // Precio venta: 4.390€



## ZEISS CP.3 XD 35MM. T2.1

Montura PL (CINE)  
METRIC - XD EXTENDED DATA  
Transmisión de metadatos extendido  
Diámetro frontal de 95mm.  
Cobertura FULL FRAME  
Aspecto de la imagen personalizable

Precio alquiler 24h.: 59€ // Precio venta: 4.390€





### ZEISS CP.3 XD 50MM. T2.1

Montura PL (CINE)  
 METRIC - XD EXTENDED DATA  
 Transmisión de metadatos extendido  
 Diámetro frontal de 95mm.  
 Cobertura FULL FRAME  
 Aspecto de la imagen personalizable

Precio alquiler 24h.: 59€  
 Precio venta: 4.390€



### ZEISS CP.3 XD 85MM. T2.1

Montura PL (CINE)  
 METRIC - XD EXTENDED DATA  
 Transmisión de metadatos extendido  
 Diámetro frontal de 95mm.  
 Cobertura FULL FRAME  
 Aspecto de la imagen personalizable

Precio alquiler 24h.: 59€  
 Precio venta: 4.390€



### ZEISS CP.3 XD 100MM. T2.1

Montura PL (CINE)  
 METRIC - XD EXTENDED DATA  
 Transmisión de metadatos extendido  
 Diámetro frontal de 95mm.  
 Cobertura FULL FRAME  
 Aspecto de la imagen personalizable

Precio alquiler 24h.: 65€  
 Precio venta: 5.200€



### ZEISS CP.3 XD 135MM. T2.1

Montura PL (CINE)  
 METRIC - XD EXTENDED DATA  
 Transmisión de metadatos extendido  
 Diámetro frontal de 95mm.  
 Cobertura FULL FRAME  
 Aspecto de la imagen personalizable

Precio alquiler 24h.: 65€  
 Precio venta: 5.200€



### ZEISS COMPACT PRIME CZ.2 70-200MM. T2.9

Tele Zoom con montura PL  
 Distancia mínima enfoque 1.52m.  
 Compatible con Sensores FULL FRAME, APS-H y APS-C

Precio alquiler 24h.: 119€  
 Precio venta: 14.800€

## ZEISS SUPREME PRIME 18/T1.5

Montura: PL  
Apertura: T1.5  
Marco completo FULL FRAME  
M.O.D.: 0,35m.  
Diámetro MATTEBOX: 114mm.  
Peso: 2,27Kg.

Precio alquiler 24h.: 150€ // Precio venta: 22.500€



## ZEISS SUPREME PRIME 25/T1.5

Montura: PL  
Apertura: T1.5  
Marco completo FULL FRAME  
M.O.D.: 0,26m.  
Diámetro MATTEBOX: 95mm.  
Peso: 1,42Kg.

Precio alquiler 24h.: 120€ // Precio venta: 16.000€



## ZEISS SUPREME PRIME 35/T1.5

Montura: PL  
Apertura: T1.5  
Marco completo FULL FRAME  
M.O.D.: 0,32m.  
Diámetro MATTEBOX: 95mm.  
Peso: 1,4Kg.

Precio alquiler 24h.: 120€ // Precio venta: 16.000€



## ZEISS SUPREME PRIME 50/T1.5

Montura: PL  
Apertura: T1.5  
Marco completo FULL FRAME  
M.O.D.: 0,45m.  
Diámetro MATTEBOX: 95mm.  
Peso: 1,22 Kg.

Precio alquiler 24h.: 120€ // Precio venta: 16.000€



## ZEISS SUPREME PRIME 85/T1.5

Montura: PL  
Apertura: T1.5  
Marco completo FULL FRAME  
M.O.D.: 0,84m.  
Diámetro MATTEBOX: 95mm.  
Peso: 1,42 Kg.

Precio alquiler 24h.: 120€ // Precio venta: 16.000€



## ZEISS SUPREME PRIME 100/T1.5

Montura: PL  
Apertura: T1.5  
Marco completo FULL FRAME  
M.O.D.: 0,84m.  
Diámetro MATTEBOX: 95mm.  
Peso: 1,42Kg.

Precio alquiler 24h.: 120€ // Precio venta: 16.000€



El Amanecer de una Nueva Era



# FUJINON Cine Lens

MK18-55mm T2.9 | MK50-135mm T2.9

- ◆ **T 2.9 constante** en todo el rango de zoom con la máxima calidad óptica Fujinon.
- ◆ Diseño ultra-compacto y ligero, **solo 980 g.**
- ◆ Montura tipo "E-mount" y compatibilidad con sensores **Super 35 mm.**
- ◆ Funciones totalmente manuales con anillos mecánicos de apertura, enfoque y zoom.
- ◆ Evita desplazamientos de enfoque accionando el zoom así como la pérdida de encuadre de la imagen.

## FUJIFILM Corporation

Optical Devices & Electronic Imaging Products Div.  
**Fujifilm Europe GmbH. Sucursal en España.**  
Aragón, 180. 08011 Barcelona  
<http://www.fujifilm.eu/es>



Distribuidor oficial:  
FUJINON CINE LENS MK18-55mm  
FUJINON CINE LENS MK50-135mm

**TOKINA CINEMA PRIME 18MM. T1.5**

Óptica FULL FRAME  
 Súper 35 y Vista Visión  
 Montura PL y montura EF  
 Baja aberración cromática  
 Diámetro frontal de 114mm.

Precio alquiler 24h.: 55€ // Precio venta: 6.600€

**TOKINA CINEMA PRIME 25MM. T1.5**

Óptica FULL FRAME  
 Súper 35 y Vista Visión  
 Montura PL y montura EF  
 Baja aberración cromática  
 Diámetro frontal de 114mm.

Precio alquiler 24h.: 45€ // Precio venta: 4.900€

**TOKINA CINEMA PRIME 35MM. T1.5**

Óptica FULL FRAME  
 Súper 35 y Vista Visión  
 Montura PL y montura EF  
 Baja aberración cromática  
 Diámetro frontal de 114mm.

Precio alquiler 24h.: 42€ // Precio venta: 3.900€

**TOKINA CINEMA PRIME 50MM. T1.5**

Óptica FULL FRAME  
 Súper 35 y Vista Visión  
 Montura PL y montura EF  
 Baja aberración cromática  
 Diámetro frontal de 114mm.

Precio alquiler 24h.: 38€ // Precio venta: 3.620€

**TOKINA CINEMA PRIME 85MM. T1.5**

Óptica FULL FRAME  
 Súper 35 y Vista Visión  
 Montura PL y montura EF  
 Baja aberración cromática  
 Diámetro frontal de 114mm.

Precio alquiler 24h.: 45€ // Precio venta: 4.350€

**TOKINA CINEMA PRIME 105MM. T1.5**

Óptica FULL FRAME  
 Súper 35 y Vista Visión  
 Montura PL y montura EF  
 Baja aberración cromática  
 Diámetro frontal de 114mm.

Precio alquiler 24h.: 59€ // Precio venta: 6.100€





### NIKON 24MM. F/1.4G ED

Objetivo fijo extremadamente luminoso, gran angular con diafragma ultrarrápido. Revestimiento de nanocrystal que reduce las imágenes fantasma y los brillos. Elementos de cristal ED (Dispersion extra baja) y de objetivo esférico que garantizan una alta resolución y un contraste. Autofoco rápido y silencioso

Precio alquiler 24h.: 32€  
 Precio venta: 1.710€



### NIKON 24MM. F/3.5D DESCENTRABLE

Gran angular con control de perspectiva (PC-E) para fotografía de arquitectura y paisajes. Descentrado de +/-11,5mm. e inclinación de +/-8,5°. Cristal ED (dispersión extra baja) y elementos de lente esférica que garantizan una resolución y un contraste altos a la vez que minimizan la aberración esférica, el astigmatismo y demás formas de distorsión.

Precio alquiler 24h.: 32€ // Precio venta: 1.590€



### NIKON 35MM. F/1.4G AF-S

Objetivo Nikon extremadamente luminoso. Con distancia focal profesional y gran angular con diafragma rápido f/1,4. Incorpora el sistema de reducción de la vibración y revestimiento de nanocrystal para obtener imágenes muy definidas. Cuenta con un diafragma circular de nueve láminas para un efecto bokeh ultrasuave

Precio alquiler 24h.: 30€  
 Precio venta: 1.490€



### NIKON 50MM. F/1.4G AF-S

Extremadamente luminoso  
 Motor de onda silenciosa (SWM)  
 Construcción: 8 elementos en 7 grupos  
 Ángulo de imagen: 46°  
 Diámetro de rosca para filtros: 58mm.

Precio alquiler 24h.: 24€  
 Precio venta: 359€



### NIKON 60MM. F/2.8G ED AF-S

Lente macro  
 Distancia mínima de enfoque: 0,185m.  
 Distancia focal: 60mm.  
 Ángulo de imagen 5°  
 Diámetro de rosca para filtros: 62mm.

Precio alquiler 24h.: 26€  
 Precio venta: 495€



## NIKON 85MM. F/1.4G AF-S

Tecnología IF (Enfoque Interno)  
Cobertura angular: 28o30'  
Distancia enfoque mínima: 85cms.  
Medida de la rosca para filtros: 77mm.

Precio alquiler 24h.: 32€  
Precio venta: 1.295€



## NIKON AF-S 105MM. F/1.4

Construcción del objetivo: 14 elementos en 9 grupos  
Distancia de enfoque mínima: 1 metro  
Relación de reproducción máxima: 0,13 aumentos  
Nº de láminas del diafragma: 9  
Tamaño de accesorio del filtro: 82mm.

Precio alquiler 24h.: 35€ // Precio venta: 2.100€



## NIKON 105MM. F/2.8G MACRO

Objetivo macro de largo alcance  
Sistema de reducción de vibración Nikon VR II  
Motor SWM y enfoque interno (IF)  
Diafragma circular de 9 láminas

Precio alquiler 24h.: 28€  
Precio venta: 790€



## NIKON 14-24MM. F/2.8G ED AF-S

Lente zoom gran angular, zoom de 14-24mm.  
Con lentes atmosféricas que minimizan la distorsión.  
Distancia mínima de enfoque: 0.28m.  
Max. radio de ampliación: 1:8,3. Mínima Focal: 22  
Palas de apertura de diafragma: 9 (circular)

Precio alquiler 24h.: 32€ // Precio venta: 1.495€



## NIKON 24-70MM. F/2.8E ED VR

Reducción de la vibración (VR) estabilizado  
Rápido, resistente y estable  
Motor SILENT WAVE ofrece un rendimiento de AF rápido  
Revestimiento de flúor de los elementos frontales

Precio alquiler 24h.: 34€  
Precio venta: 1.990€



## NIKON 70-200MM. f/2.8G ED VR-II AF-S

Cuerpo es hermético de aleación de magnesio  
Sistema de reducción de vibración Nikon VR II  
7 elementos de cristal ED minimizan la aberración cromática. SWM Enfoque automático rápido y silencioso

Precio alquiler 24h.: 34€ // Precio venta: 1.995€





### SCHNEIDER XENON FF PRIME XN 18MM. T2.1

Objetivo 4K. Preparado para las cámaras de FULL FRAME  
Iris con 14 láminas  
Mecánica robusta apta para FOLLOW FOCUS  
Rosca de filtros de 95mm.  
Con montura EF CANON y PL CINE

Precio alquiler 24h.: 69€ // Precio venta: 5.800€



### SCHNEIDER XENON FF PRIME XN 25MM. T2.1

Objetivo 4K  
Preparadas para cámaras FULL FRAME  
Iris con 14 láminas  
Mecánica robusta apta para FOLLOW FOCUS  
Rosca de filtros de 95mm.  
Con montura EF CANON y PL CINE

Precio alquiler 24h.: 69€ // Precio venta: 5.790€



### SCHNEIDER XENON FF PRIME XN 35MM. T2.1

Objetivo 4K  
Preparadas para cámaras FULL FRAME  
Iris con 14 láminas  
Mecánica robusta apta para FOLLOW FOCUS  
Rosca de filtros de 95mm.  
Con montura EF CANON y PL CINE

Precio alquiler 24h.: 50€ // Precio venta: 3.900€



### SCHNEIDER XENON FF PRIME XN 50MM. T2.1

Objetivo 4K  
Preparadas para cámaras FULL FRAME  
Iris con 14 láminas  
Mecánica robusta apta para FOLLOW FOCUS  
Rosca de filtros de 95mm.  
Con montura EF CANON y PL CINE

Precio alquiler 24h.: 55€ // Precio venta: 3.900€



### SCHNEIDER XENON FF PRIME XN 75MM. T2.1

Objetivo 4K  
Preparadas para cámaras FULL FRAME  
Iris con 14 láminas  
Mecánica robusta apta para FOLLOW FOCUS  
Rosca de filtros de 95mm.  
Con montura EF CANON y PL CINE

Precio alquiler 24h.: 50€ // Precio venta: 3.900€



### SCHNEIDER XENON FF PRIME XN 100MM. T2.1

Objetivo 4K  
Preparadas para cámaras FULL FRAME  
Iris con 14 láminas  
Mecánica robusta apta para FOLLOW FOCUS  
Rosca de filtros de 95mm.  
Con montura EF CANON y PL CINE

Precio alquiler 24h.: 50€ // Precio venta: 3.900€

## SAMYANG XEEN 14MM. T3.1

Objetivo 4K con tecnología X COATING  
Con revestimiento nano múltiple, minimizando resplandores y reflejos  
Disponibles con monturas: EF de CANON, F de NIKON, E de SONY y PL

Precio alquiler 24h.: 26€ // Precio venta: 1.360€



## SAMYANG XEEN 24MM. T1.5

Objetivo 4K con tecnología X COATING  
Con revestimiento nano múltiple, minimizando resplandores y reflejos  
Disponibles con monturas: EF de CANON, F de NIKON, E de SONY y PL

Precio alquiler 24h.: 26€ // Precio venta: 1.360€



## SAMYANG XEEN 35MM. T1.5

Objetivo 4K con tecnología X COATING  
Con revestimiento nano múltiple, minimizando resplandores y reflejos  
Disponibles con monturas: EF de CANON, F de NIKON, E de SONY y PL

Precio alquiler 24h.: 26€ // Precio venta: 1.360€



## SAMYANG XEEN 50MM. T1.5

Objetivo 4K con tecnología X COATING  
Con revestimiento nano múltiple, minimizando resplandores y reflejos  
Disponibles con monturas: EF de CANON, F de NIKON, E de SONY y PL

Precio alquiler 24h.: 26€ // Precio venta: 1.360€



## SAMYANG XEEN 85MM. T1.5

Objetivo 4K con tecnología X COATING  
Con revestimiento nano múltiple, minimizando resplandores y reflejos  
Disponibles con monturas: EF de CANON, F de NIKON, E de SONY y PL

Precio alquiler 24h.: 26€ // Precio venta: 1.360€



## SAMYANG XEEN 135MM. T2.2

Óptica 4K con tecnología X COATING  
Con revestimiento nano múltiple, minimizando resplandores y reflejos  
Disponible en 5 monturas: EF de CANON, F de NIKON, E de SONY y PL

Precio alquiler 24h.: 26€ // Precio venta: 1.590€





### XEEN CF 16MM. T2.6

Disponible con montura E, EF y PL  
Círculo de imagen 43.3mm. gran formato (compatible con 8K)  
Ángulo de visión: 46,2° fotograma completo 31,2° Super35  
Cuerpo de fibra de carbono  
Ángulo de visión: 46,2° (fotograma completo), 31,2° (Super35)

Precio alquiler 24h.: 30€  
Precio venta: 1.900€



### XEEN CF 24MM. T1.5

Disponible con montura E, EF y PL  
Círculo de imagen 43.3mm. gran formato (compatible con 8K)  
Ángulo de visión: 46,2° fotograma completo 31,2° Super35  
Cuerpo de fibra de carbono

Precio alquiler 24h.: 30€  
Precio venta: 1.800€



### XEEN CF 35MM. T1.5

Disponible con montura E, EF y PL  
Círculo de imagen 43.3mm. gran formato (compatible con 8K)  
Ángulo de visión: 46,2° fotograma completo 31,2° Super35  
Cuerpo de fibra de carbono  
Escalas luminosas con fuente claramente visible

Precio alquiler 24h.: 30€  
Precio venta: 1.800€



### XEEN CF 50mm. T1.5

Disponible con montura E, EF y PL  
Círculo de imagen 43.3mm. gran formato (compatible con 8K)  
Ángulo de visión: 46,2° fotograma completo 31,2° Super35  
Cuerpo de fibra de carbono  
Escalas luminosas con fuente claramente visible

Precio alquiler 24h.: 30€  
Precio venta: 1.800€

### XEEN CF 85MM. T1.5

Disponible con montura E, EF y PL  
 Círculo de imagen 43.3mm gran formato (compatible con 8K)  
 Ángulo de visión: 46,2° fotograma completo 31,2° Super35  
 Cuerpo de fibra de carbono  
 Escalas luminosas con fuente claramente visible

Precio alquiler 24h.: 30€  
 Precio venta: 1.800€



### XEEN MEISTER 35MM. T1.3 FF

Montura PL  
 Soporta resolución de 8K.  
 I-TECHNOLOGY  
 Colores fieles a la realidad en todo el rango focal  
 Apertura ultra luminosa de T1.3  
 Tecnología de revestimiento X-COATING

Precio alquiler 24h.: 65€  
 Precio venta: 6.600€



### XEEN MEISTER 50MM. T1.3 FF

Montura PL  
 Soporta resolución de 8K.  
 I-TECHNOLOGY  
 Colores fieles a la realidad en todo el rango focal  
 Apertura ultra luminosa de T1.3.  
 Tecnología de revestimiento X-COATING

Precio alquiler 24h.: 65€  
 Precio venta: 6.600€



### XEEN MEISTER 85MM. T1.3 FF

Montura PL  
 Soporta resolución de 8K.  
 I-TECHNOLOGY  
 Colores fieles a la realidad en todo el rango focal  
 Apertura ultra luminosa de T1.3.  
 Tecnología de revestimiento X-COATING

Precio alquiler 24h.: 65€  
 Precio venta: 6.600€





### KIT LENSBABY CREATIVE

KIT compuesto por 3 lentes con montura EF (CANON):  
 - LENSBABY TWIST 60  
 - LENSBABY COMPOSER PRO con óptica SWEET 50  
 - LENSBABY VELVET 56mm. F/1.6

Precio alquiler 24h.: 45€  
 Precio venta: 990€



### LENSBABY CONTROL FREAK

Objetivo Lensbaby Control Freak disponible para cámaras Canon y Nikon. Ideal para fotografía macro y trabajos donde se busca crear efectos y desenfocados controlados. Distancia focal de serie de 50mm. El Objetivo tiene un rango de enfoque de 23 cm. hasta Infinito

Precio alquiler 24h.: 18€  
 Precio venta: 259€



### SIGMA 18-35MM. T2

Diseñado para resolver resoluciones de hasta 8K  
 Luminosidad constante: HIGH SPEED ZOOM LINE  
 Diseñado para cubrir sensores de tamaño Súper35  
 Distancia mínima de enfoque: 28cm.  
 Diámetro de filtro: de 82 mm.

Precio alquiler 24h.: 42€  
 Precio venta: 3.800€



### SIGMA 24-35MM. T2

Diseñado para resolver resoluciones de hasta 8K  
 Luminosidad constante: HIGH SPEED ZOOM LINE  
 Diseñado para cubrir sensores de tamaño Súper35  
 Distancia mínima de enfoque: 28cm.  
 Diámetro de filtro: de 82 mm.

Precio alquiler 24h.: 59€  
 Precio venta: 4.700€



### SIGMA 50-100MM. T2

Diseñado para resolver resoluciones de hasta 8K  
 Luminosidad constante: HIGH SPEED ZOOM LINE  
 Diseñado para cubrir sensores de tamaño Súper35  
 Distancia mínima de enfoque: 95cm.  
 Diámetro de filtro: de 82 mm.

Precio alquiler 24h.: 42€  
 Precio venta: 3.800€

## SONY FE 12-24MM. F2.8 GM

Gran angular 12mm. (mayor que la del ojo humano)  
Óptica para cámaras sin espejo FULL FRAME  
Gran nitidez gracias a su compleja construcción óptica  
Enfoque ultra rápido gracias a sus 4 motores lineales

Precio alquiler 24h.: 40€  
Precio venta: 2.300€



## SONY FE 14MM. 1.8 GM

Gran angular Montura E SONY  
Formato: fotograma completo de 35mm.  
Diseño óptico 14 elementos en 11 grupos  
Autoenfoco

Precio alquiler 24h.: 30€  
Precio venta: 1.400€



## SONY AF FE 24MM. 1.4 GM

Gran angular Montura E SONY  
Formato: fotograma completo de 35mm.  
Control del enfoque silencioso y muy preciso  
Diámetro del filtro: 67mm.

Precio alquiler 24h.: 32€  
Precio venta: 1.250€



## SONY AF FE35MM. 1.4 GM

Lente fija montura E SONY  
Rango de apertura: f/1.4 a f/16  
Motores AF lineales XD duales  
Botón de fijación de enfoque

Precio alquiler 24h.: 25€  
Precio venta: 1.350€



## SONY FE 50MM. F1.2 GM

Lente fija montura E SONY  
Diámetro de filtro 72mm.  
AF rápido y preciso  
Botón de fijación de enfoque

Precio alquiler 24h.: 35€ // Precio venta: 1.900€



## SONY AF FE85MM. 1.4 GM

Lente fija montura E SONY  
Formato: fotograma completo de 35mm.  
Mínima distancia de enfoque: 80cm.  
Diámetro del filtro: 77mm.

Precio alquiler 24h.: 29€ // Precio venta: 1.400€





### SONY FE 100MM. 2.8 STF GM OSS

Zoom fijo montura E SONY  
Formato: fotograma completo de 35mm  
Distancia focal mínima: 15cm.  
Estabilización óptica de imagen STEADYSHOT

Precio alquiler 24h.: 32€  
Precio venta: 1.270€



### SONY FE 135MM. F1.8 GM

Zoom fijo montura E SONY  
Formato: fotograma completo de 35mm.  
AF rápido y preciso  
Interruptor limitador de distancia de enfoque

Precio alquiler 24h.: 25€  
Precio venta: 1.400€



### SONY 10-18MM. F/4 OSS

Gran angular  
Distancia focal equivalente a 35mm. (al utilizar con la cámara con sensor APS-C: 15-27)  
Diámetro de filtro: 62mm.  
Montura E de SONY

Precio alquiler 24h.: 25€  
Precio venta: 695€



### SONY E PZ 18-105MM. F4

Zoom estándar de lente G  
Zoom eléctrico de 6x  
Diámetro de filtro: 72mm.  
Montura E de SONY

Precio alquiler 24h.: 29€  
Precio venta: 580€



### SONY FE PZ 28-135MM. F/4

Objetivo 4K  
Para cámaras de fotograma completo  
Incorpora un zoom motorizado  
Diámetro de filtro: 95mm.  
Montura E de SONY

Precio alquiler 24h: 49€  
Precio venta: 1.990€



### SONY FE 28MM. F2

Óptica FULL FRAME Montura E (SONY)  
Gran angular luminoso (apertura F2.0)  
Distancia de enfoque mínima: 0,29 m. AF  
Relación de ampliación máxima 0,13x AF

Precio alquiler 24h.: 25€  
Precio venta: 360€



**SONY 12-24MM. F4 G**

Óptica FULL FRAME Montura E (SONY)  
Ofrece una nueva perspectiva dinámica  
Rango longitud focal ultra-ancho 12mm.  
Mínima la aberración cromática

Precio alquiler 24h.: 30€  
Precio venta: 1.790€

**SONY 16-35MM. F2.8 GM**

Óptica FULL FRAME Montura E (SONY)  
Zoom angular serie G MASTER  
Con 5 elementos esféricos, 2 de ellos XA  
Reducción de la distorsión

Precio alquiler 24h.: 40€  
Precio venta: 2.200€

**SONY E PZ 18-110MM. F/4 G**

Óptica 4K con montura E - SONY  
Zoom eléctrico SUPER 35/APS-C 4K  
Apertura máxima F4 constante.  
SMO minimiza el desplazamiento de la imagen

Precio alquiler 24h.: 55€  
Precio venta: 3.180€

**SONY FE 24-70MM. 2.8 GM**

Óptica FULL FRAME Montura E (SONY)  
Zoom estándar de medio alcance G MASTER  
Enfoque silencioso y muy preciso  
Diseño resistente al polvo y la humedad

Precio alquiler 24h.: 29€  
Precio venta: 1.895€

**SONY FE 100-400MM. 4.5-5.6 GM OSS**

Montura E (SONY)  
Distancia mínima de enfoque: 98cm.  
Estabilización de imagen (STEADYSHOT)  
Sistema de zoom: manual  
Diámetro de la óptica: 77mm.

Precio alquiler 24h.: 36€ // Precio venta: 2.390€

**SONY FE 70-200MM. F/2.8 GM OSS**

Óptica FULL FRAME Montura E (SONY)  
Un elemento XA, dos elementos esféricos  
4 Elementos ED, 2 elementos SUPER ED  
STEADYSHOT Estabilización de imagen

Precio alquiler 24h.: 39€  
Precio venta: 2.590€





### FUJINON MK 50-135MM. T2.9 E-SONY

Con montura E (SONY)  
Teleobjetivo T2.9 en toda la gama focal  
Ajuste de BACKFOCUS  
Modo macro  
Distancia mínima de enfoque 0.85 metros

Precio alquiler 24h.: 55€ // Precio venta: 3.799



### FUJINON MK 18-55MM. T2.9 E-SONY

Con montura E (SONY)  
Teleobjetivo T2.9 en toda la gama focal  
Óptica de enfoque manual  
Compatible con los sensores SUPER 35mm  
Cambio de diafragma continuo y silencioso

Precio alquiler 24h.: 49€ // Precio venta: 3.699€



### FUJINON 85-300MM. / SERVO ESM

Montura PL  
Con SERVO desmontable  
Óptica: 4K  
Serie: FUJINON ZK LIGHT WEIGHT ZOOM

Precio alquiler 24h.: 295€ // Precio venta: 37.000€



### FUJINON 20-120MM. T3.5 CABRIO

Montura PL  
Con SERVO extraíble  
Función macro  
Compatible con LDS y metadatos/i  
T Stop de T3.5 de extremo a extremo

Precio alquiler 24h.: 195€ // Precio venta: 17.900€



### FUJINON 25-300 T3.5

Serie: FUJINON ZK LIGHT WEIGHT ZOOM  
Óptica: 4K  
Montura PL  
Compatible con SERVO

Precio alquiler 24h.: 280€  
Precio venta: 32.000€

### HASSELBLAD HCD 28MM. F4

Objetivo medio formato. Montura HASSELBLAD H  
 Distancia focal 28,9mm.  
 Gama de aperturas 4 - 32  
 Diámetro del filtro: 95mm.

Precio alquiler 24h.: 65€ // Precio venta: 5.100€



### HASSELBLAD XCD 30MM. F3.5

Objetivo medio formato. Montura HASSELBLAD X  
 Rango de apertura f/3.5 a f/32  
 Distancia mínima de enfoque: 40cm. Obturador central  
 Diámetro del filtro: 77mm.

Precio alquiler 24h.: 45€ // Precio venta: 3.400€



### HASSELBLAD XCD 45MM. F3.5

Objetivo medio formato. Montura HASSELBLAD X  
 Distancia mini enfoque: 40cm.  
 Enfoque interno con MF Anulación  
 Diámetro del filtro: 67mm.

Precio alquiler 24h.: 29€ // Precio venta: 2.290€



### HASSELBLAD HC 80MM. F 2,8

Objetivo medio formato. Montura HASSELBLAD H  
 Apertura: f/2.8 a 32  
 Distancia mini enfoque: 70cm.  
 Diámetro del filtro 67mm.

Precio alquiler 24h.: 39€ // Precio venta: 2.600€



### HASSELBLAD XCD 90MM. F3.2

Objetivo medio formato. Montura HASSELBLAD X  
 Distancia mini enfoque: 70cm.  
 Enfoque interno con MF Anulación  
 Diámetro del filtro 67mm.

Precio alquiler 24h.: 39€ // Precio venta: 2.600€



### HASSELBLAD HC 120MM. F4 II MACRO

Objetivo medio formato. Montura HASSELBLAD H  
 Ampliación a corta distancia: 1:1  
 Cobertura a corta distancia: 56x41.5mm.  
 Diámetro del filtro: 67mm.

Precio alquiler 24h.: 45€ // Precio venta: 4.750€





### ADAPTADOR MONTURA SONY E A PL

Adaptador marca METABONES  
Para poder utilizar ópticas con montura PL en cámaras de video SONY con montura E

Precio alquiler 24h.: 25€  
Precio venta: 410€



### ADAPTADOR MONTURA NIKON A CANON

Adaptador Novoflex de Objetivos Nikon para cámara Canon EOS. Importante: al colocar el adaptador para lentes NIKON e pierde el AF, solo se puede enfocar en manual

EOS/NIK NT Adaptador. Conversores > Montura Canon EF  
Precio alquiler 24h.: 12€ // Precio venta: 149€



### ADAPTADOR MONTURA E A CANON

Marca METABONES. Adaptador para colocar en una montura E de SONY, y poder acoplarle lentes EF de CANON Importante: al colocar el adaptador se pierde el AF, solo se puede enfocar en manual

Precio alquiler 24h.: 16€  
Precio venta: 395€



### ADAPTADOR MONTURA E A NIKON

Marca / modelo: NOVOFLEX NEX/NIK  
Adaptador de montura E (SONY NEX E-mount) a NIKON Importante: al colocar el adaptador se pierde el AF, solo se puede enfocar en manual

Precio alquiler 24h: 14€  
Precio venta: 195€



### ADAPTADOR MONTURA CANON R A CANON EF

Para usar lentes EF con cámaras CANON EOS R. La cámara producirá automáticamente imágenes recortadas a 11,6 megapíxeles, que se adaptan al círculo de imagen más pequeño de lentes EF

Precio alquiler 24h: 9€  
Precio venta: 95€



### LENTES DE APROXIMACIÓN SCHNEIDER 138MM.

Transforma objetivos que no lo sean en macro (capacidad de enfocar desde muy cerca). Disponibles en: DIOPTER +3 FULL FIELD // DIOPTER +2 FULL FIELD // DIOPTER +1 FULL FIELD // DIOPTER +1/2 FULL FIELD

Precio alquiler 24h.: 12€ // Precio venta: 360€

# SIGMA

Disponibles  
en  
**FALCO**  
FILMS



# ACCESORIOS



Todos los accesorios para sacar el máximo provecho a las cámaras de cine, video y fotografía profesional. Las marcas más importantes y los mejores productos.

## CARTA DE GRISES

Carta gris neutro. Con 18% reflectancia por una cara y blanco 90% reflectancia por la otra  
Color mate sobre base de cartón de 2mm.  
Tamaño 20x25cm.

Precio alquiler 24h.: 3€  
Precio venta: 12€



## CARTA DE COLORES BST4

Carta de colores profesional MASKING de 23x33cm.  
En tablero FOAM 6 pasos en grises y 18 colores  
Incluye CD con datos de referencia y calculadora de colores

Precio alquiler 24h.: 5€  
Precio venta: 89€



## CARTA DE COLORES SPYDERCHECKR

Calibrador con 48 cuadros de color con formulación espectral  
Software de calibración fácil de usar  
Para tener color constante y preciso, agilizando la postproducción

Precio alquiler 24h.: 9€  
Precio venta: 110€



## CARTA ISO 12233 TEST

Carta TEST para cámaras digitales  
El estándar ISO para medir la resolución de las cámaras ("ELECTRONIC STILL IMAGING") es el 12233  
ISO RESOLUTION CHART DCR3

Precio alquiler 24h.: 7€  
Precio venta: 92€

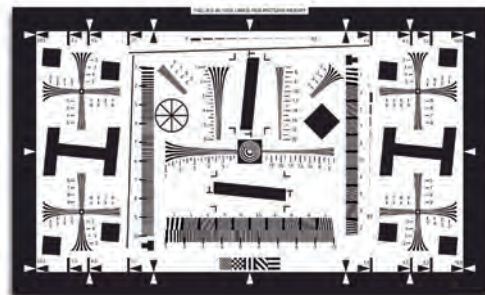

## CARTA DE FOCO SCHNEIDER

Carta para realizar test de foco (forrada con papel pluma para que no se arrugue)  
Medidas: 90x50cm.  
CENTURY FOCUS TEST CHART SCHNEIDER OPTICS

Precio alquiler 24h.: 9€  
Precio venta: 115€





## KIT ALIMENTACIÓN PORTÁTIL POWER STATION

KIT compuesto por:

- 4 baterías V-LOCK DYNACORE DM-155S
- POWER STATION BOX SWIT S-4020

Este KIT es ideal para alimentar cámaras de cine, focos de iluminación, monitores de rodaje, etc.

Precio alquiler 24h.: 39€

Precio venta: 1.290€



## BATERÍAS Y CARGADORES

Cargadores, alimentadores y baterías de diferentes duraciones y modelos, tanto para vídeo como para fotografía

Precio alquiler 24h.: desde 6€

Precio venta: consultar



## EMPUÑADURA CANON BG-E6

Facilita el disparo vertical y funciona también como alimentador de la cámara con pilas AA o con baterías

Es compatible con cámaras Eos 5D Mark II

Precio alquiler 24h.: 15€

Precio venta: 239€



## FLASH CANON SPEEDLITE 580EX II

Cámaras compatibles: EOS tipo A (flash automático E-TTL2/E-TTL) y EOS tipo B (flash automático TTL). Cobertura automática de flash: 24-105mm. (14mm. con panel difusor). Número guía: 58/190 (con 105mm., ISO 100). Alcance: de 0.5 a 15.30 y 75 metros según velocidad del flash. Control remoto: off, master y slave

Precio alquiler 24h.: 14€ // Precio venta: 395€



## FLASH CANON 600EX-RT

Para cámaras CANON EOS DSLR. Disparo por radio con un alcance de 30m. Usa hasta 15 unidades juntas. Función esclava óptica integrada. Disparo remoto de la cámara. Control de flash giratorio y de rebote con cabezal de zoom de 20-200mm. Número Guía 60 (m, 100 ISO, a 200 mm.). Filtros de corrección de balance de blancos. Reciclaje rápido y silencioso

Precio alquiler 24h.: 15€ // Precio venta: desde 495€



## FLASH SONY HVL-F60RM2

Compatible con cámaras MIRRORLESS de SONY  
Cabezal rotativo 180°  
Tasa de refresco de 1,7 s a máxima potencia  
Alimentación mediante 2 baterías AA  
200 destellos continuados en ráfagas de 10fps

Precio alquiler 24h.: 15€ // Precio venta: 545€



## FLASH NIKON SB-910

Compatible con cámaras FX y DX NIKON. Los 3 patrones de iluminación proporcionan control total sobre la cobertura del flash, con ajuste automático para un alcance zoom de 17 a 200mm.  
Tiempo recarga: 2,3 segundos

Precio alquiler 24h.: 19€  
Precio venta: desde 329€



## FLASH PROFOTO D2

PROFOTO D2 1000W AirTTL  
Congela el momento con duraciones de flash de hasta 1/63 000 s. Ráfagas de hasta 20 flashes por segundo  
Precisión y control por encima de un rango de potencia de 10 f-stop. Controla la luz ambiente con HSS

Precio alquiler 24h.: 35€ // Precio venta: 1.970€



## KIT FLASH PROFOTO D1

1 Flash PROFOTO D1 1000w.  
1 Flash PROFOTO D1 500w.  
2 pies de foco MANFROTTO  
1 AIR REMOTE SYNC Disparador remoto  
1 Bolsa de transporte PROFOTO

Precio alquiler 24h.: 50€ // Precio venta: 2.350€



## KIT FLASH PROFOTO B2

1 B2 250 AIR TTL (rápido y potente)  
1 Palas PROFOTO B2 y 1 B2 HEAD  
2 Baterías LI-ON (220-50,000 flashes en 1 carga)  
1 Mochila B2 LOCATION BAG (cabe todo el KIT)  
1 Cargador batería 2.8A (recarga batería en 1 hora)  
1 Sincronizador AIR REMOTE CANON / NIKON

Precio alquiler 24h.: 34€ // Precio venta: 1.850€





## KIT FLASH PROFOTO B10X PLUS DUO

El KIT está compuesto (solo en alquiler) por:  
 2 flash de 500Ws PROFOTO B10X PLUS  
 4 baterías PROFOTO  
 1 mochila de transporte PROFOTO  
 2 pies de iluminación

Precio alquiler 24h.: 55€  
 Precio venta: 4.330€



## KIT FLASH DE ESTUDIO PROFOTO 1

1 Generador Acute2 2400  
 2 Flash Acute2/D4 Head  
 2 pies de foco  
 1 Profoto Air Sync (disparador remoto flash)  
 1 Bolsa de transporte

Precio alquiler 24h.: 65€  
 Precio venta: 4.995€



## KIT FLASH DE ESTUDIO PROFOTO II

KIT compuesto por:  
 2 Acute D4 Head. 1 Acute 2 2400  
 2 Zoom1 Air Sync. 1 Softlight White "Beauty"  
 1 Softbox 5 Octa. 1 Softbox 3X4 RF. 1 Softbox 2X3 RF  
 2 Trípodes. 3 Speedring. 2 Bolsas de transporte

Precio alquiler 24h.: 129€  
 Precio venta: 8.990€



## KIT FLASH DE ESTUDIO PROFOTO III

KIT compuesto por:  
 3 Acute D4 Head. 1 Acute 2 2400. 3 Zoom  
 1 Air Sync. 1 Softlight White "Beauty". 1 Softbox 5 Octa  
 1 Softbox 3X4 RF. 1 Softbox 2X3 RF. 3 Trípodes  
 3 Speedring y 3 Bolsas de transporte

Precio alquiler 24h.: 149€  
 Precio venta: 10.990€



## KIT FLASH PORTÁTIL PROFOTO B1 LOCATION

KIT perfecto para utilizar en exteriores. Compuesto por:  
 2 PROFOTO B1 500 AIR 500w  
 2 baterías PROFOTO  
 1 cargador de red rápido PROFOTO  
 1 cargador de coche PROFOTO  
 1 mochila de transporte PROFOTO  
 En alquiler está incluido los 2 pies de foco

Precio alquiler 24h.: 55€  
 Precio venta: 3.090€

## FLASH PROFOTO A10

Compatible con cámaras CANON y SONY  
Compatible con PROFOTO AIR, AIRTTLY Y CONNECT  
Recarga del FLASH extremadamente rápida  
Batería de iones de litio recargable con alta capacidad  
Cabeza del FLASH con inclinación 90° y rotación 360°

Precio alquiler 24h.: 25€  
Precio venta: 790€



## BATERÍA PARA FLASH PROFOTO BATPAC

Para alimentar flash en exteriores sin depender de una toma de energía externa  
Salida Max: 600w  
Tipo de Batería: Plomo 12V/17Ah  
Tiempo de carga: 8h  
Vida de batería: 300 ciclos

Precio alquiler 24h.: 24€  
Precio venta: 1.250€



## FLASH PROFOTO A1

Es un flash PROFOTO 100%, solo que más pequeño. Su antorcha redonda proporciona una luz natural, de gran belleza con una suave atenuación. Gracias a la recarga rápida y a la batería de larga duración, es muy fácil de usar y nunca te perderás una foto

Precio alquiler 24h.: 22€  
Precio venta: 799€



## ANTORCHAS LED

Varios modelos para elegir: Clairex, Tecpro Fillini, Litepanels Micro  
Antorcha con dimmer  
Soporte articulado para zapata  
Alimentación a pilas y/o baterías de cámara  
Incluye difusores y filtros

Precio alquiler 24h.: desde 19€  
Precio venta: desde 95€



## ANTORCHA ANULAR 352 LEDS CLAIREX

Antorcha de LED circular  
1.710 lux a 60cm.  
Temperatura de color 5.600°K, difusor incorporado, DC 12v.  
Diámetro interior: 105mm., exterior: 200mm.

Precio alquiler 24h.: 29€  
Precio venta: 250€





### ANTORCHA ANULAR 312 LEDS CLAIREX

Temperatura de color 5600°K. Incluye base de cámara con doble barra de ajuste de longitud. 2 DIMMERS para ajuste independiente mitad izquierda/derecha. Alimentación por 2 baterías con doble indicador de estado de carga. Acepta baterías tipo SONY NP o pilas AA. Filtros de colores y difusor incluidos

Precio alquiler 24h.: 29€  
Precio venta: 240€



### ANTORCHA INFRARROJOS IREDZILLA

DEDOLIGHT Luz de infrarrojos para visión nocturna. Mejora el efecto NIGHT SHOT de las cámaras con esta opción. Tiene un alcance de hasta 40 metros. Dispone de DIMMER. Ideal para grabaciones nocturnas, de naturaleza, de vigilancia...

Precio alquiler 24h.: 26€ // Precio venta: 355€



### PORTAFILTROS ARRI LMB 4X5

MATTE BOX modular y muy ligero. Para filtros de 4"x 5.65" y 4"x 4". Compatible con barras de 15mm. y 19mm. Soporte para bandejas, función de inclinación y módulos abatibles

Precio alquiler 24h.: 45€  
Precio venta: 3.990€



### PORTAFILTROS ARRI MB-20

MATTE BOX 20 II, MB-20 SYSTEM II. Preparado para 3 filtros + Circular 138mm. Formato filtro: 4x5.6" (5,65" x 5,65")

Practicable: Sí

Anclaje: Barras 15mm. y 19mm.

Apertura lateral

Precio alquiler 24h.: 45€ // Precio venta: 2.100€



### PORTAFILTROS OCONNOR O-BOX WM

Para filtros 4 x 4 y 4 x 5.65 y barras de 15mm. y 19mm.

2 marcos para filtro de acceso superior de 4 x 4"

2 marcos para filtros de 4 x 5.65"

2 etapas: frente fijo / parte trasera giratoria en 360°

1 Filtro redondo de 138mm. giratorio

Incluye plato de cámara, barras y visera superior y laterales

Precio alquiler 24h.: 39€ // Precio venta: 1.490€

## PORTAFILTROS BRIGHT TANGERINE MISFIT

Con 3 bandejas para filtros 4X4 , 4x5.65mm. y 114mm.  
Portafiltros muy ligero (fabricado en fibra de carbono)  
Adaptador a barras para 15mm.

Precio alquiler 24h.: 39€  
Precio venta: 1.590€



## PORTAFILTROS VOCAS 4X4

Fabricado en fibra de carbono y aluminio  
Se pueden colocar dos filtros, uno rotatorio (los filtros se alquilan por separado)

Incluye plato de cámara, barras y visera superior

Precio alquiler 24h.: 39€ // Precio venta: 950€



## PILOTGINE ATOMCUBE RX1

Antorcha LED RGB de 15W.  
Fabricada en aluminio.  
Dimensiones: 132 x 76 x 17mm.

Precio alquiler 24h.: 22€  
Precio venta: 165€



## FILTROS CIRCULARES

Filtros neutros, polarizadores y ultravioleta de diferentes medidas (55mm., 77mm., 82mm...)

Precio alquiler 24h.: 4€  
Precio venta: desde 55€



## FILTRO ND GENUS GRADUADO CIRCULAR

Filtro neutro graduado que con un simple giro de sus dos superficies polarizadas, lineal y circular, permite obtener distintas gradaciones neutras. Principalmente para trabajos en exterior

Precio alquiler 24h.: 9€  
Precio venta: 139€



## FILTROS 4X4 y 4X5.65

Marcas disponibles en FALCO FILMS: SCHNEIDER - TECPRO - TIFFEN - FORMATT

Precio alquiler 24h.: 6€ / Precio venta: desde 119€



### Schneider OPTICS

Filtro 4X5.6 Schneider True-Streak Clear 1mm.  
Filtro 4X5.6 Schneider True-Streak Clear 2mm.  
Filtro 4X5.6 Schneider True-Streak Clear 3mm.  
Filtro 4x4 Schneider ND 3  
Filtro 4x4 Schneider ND 6  
Filtro 4x4 Schneider ND 9  
Filtro 4x4 Schneider ND 3 SE Degradado Suave  
Filtro 4x4 Schneider ND 6 SE Degradado Suave  
Filtro 4x4 Schneider ND 9 SE Degradado Suave  
Filtro 4x4 Schneider True Pol

Filtro 4x4 Schneider Black Frost 1  
Filtro 4x4 Schneider Black Frost 1/2  
Filtro 4x4 Schneider Black Frost 1/4  
Filtro 4x4 Schneider Classic Soft 1  
Filtro 4x4 Schneider Classic Soft 1/2  
Filtro 4x4 Schneider Classic Soft 1/4  
Filtro 4x4 Schneider True CUT750 IR  
Filtro 4x4 Schneider CTB 1/2  
Filtro 4x4 Schneider CTB 1/4  
Filtro 4x4 Schneider Magenta 20 CC

Filtro 4x4 Schneider Clear  
Filtro 4x4 Schneider Golden Sepia 3 HE  
Filtro 4x4 Schneider Golden Sepia 2 HE  
Filtro 4x4 Schneider Golden Sepia 1 HE  
Filtro 4x4 Schneider Amber Solid 1  
Filtro 4x4 Schneider Antique Suede 1 HE  
Filtro 4x4 Schneider Sapphire Blue 1  
Filtro 4x4 Schneider Magenta 1 HE  
Filtro 4x4 Schneider Magenta 3 HE  
Filtro 4x4 Schneider Magenta 2 HE

### TIFFEN®

Filtro 4X5,6 Tiffen Pearlescent 1/8  
Filtro 4X5,6 Tiffen Pearlescent 1/4  
Filtro 4X5,6 Tiffen Pearlescent 1/2  
Filtro 4X5,6 Tiffen Pearlescent 1  
Filtro 4X5,6 Tiffen Pearlescent 2  
Filtro 4X5.6 Tiffen ND 0.3  
Filtro 4X5.6 Tiffen ND 0.6  
Filtro 4X5.6 Tiffen ND 0.9  
Filtro 4X5.6 Tiffen ND 1.2  
Filtro 4X5.6 Tiffen IR ND 1.2  
Filtro 4X5.6 Tiffen IR ND 1.8  
Filtro 4X5.6 Tiffen Polarizador  
Filtro 4x5.6 Tiffen Ultra Pola  
Filtro 4X5,6 Tiffen Black Pro-Mist 1  
Filtro 4X5,6 Tiffen Black Pro-Mist 1/2  
Filtro 4X5,6 Tiffen Black Pro-Mist 1/4  
Filtro 4X5,6 Tiffen Black Pro-Mist 1/8  
Filtro 4X5,6 Tiffen CLR ND 3 GRAD SE HORIZ  
Filtro 4X5,6 Tiffen CLR ND 6 GRAD SE HORIZ  
Filtro 4X5,6 Tiffen CLR ND 9 GRAD SE HORIZ  
Filtro 4X5,6 Tiffen CLR ND 3 GRAD HE HORIZ  
Filtro 4X5,6 Tiffen CLR ND 6 GRAD HE HORIZ  
Filtro 4X5,6 Tiffen CLR ND 9 GRAD HE HORIZ  
Filtro 4X5,6 Tiffen Clear  
Filtro 4X5,6 Tiffen Glimmer Glass 1/8  
Filtro 4X5,6 Tiffen Glimmer Glass 1/4

Filtro 4X5,6 Tiffen Glimmer Glass 1/2  
Filtro 4X5,6 Tiffen Glimmer Glass 1  
Filtro 4X5,6 Tiffen Glimmer Glass 2  
Filtro 4X5,6 Tiffen Glimmer Glass 3  
Filtro 4x4 Tiffen Polarizador  
Filtro 4x4 Tiffen Ultra Pol Linear  
Filtro 4x4 Tiffen ND 1.2  
Filtro 4x4 Tiffen ND 3 Degradado Soft  
Filtro 4x4 Tiffen ND 6 Degradado Soft  
Filtro 4x4 Tiffen ND 9 Degradado Soft  
Filtro 4x4 Tiffen ND 3 Degradado Hard  
Filtro 4x4 Tiffen ND 6 Degradado Hard  
Filtro 4x4 Tiffen ND 9 Degradado Hard  
Filtro 4x4 Tiffen ND 0.3  
Filtro 4x4 Tiffen ND 0.6  
Filtro 4x4 Tiffen ND 0.9  
Filtro 4x4 Tiffen 85  
Filtro 4x4 Tiffen 85 N6  
Filtro 4x4 Tiffen Coral 1/8  
Filtro 4x4 Tiffen UV Haze 1  
Filtro 4x4 Tiffen Warm Black Pro-Mist 1/2  
Filtro 4x4 Tiffen Warm UV-17  
Filtro 4x4 Tiffen Warm Black Diffusion FX 1/4  
Filtro 4x4 Tiffen Black Diffusion FX 1/2  
Filtro 4x4 Tiffen Warm Polarizer  
Filtro 4x4 Tiffen Clear ND.6 Hard

Filtro 4x4 Tiffen Soft/FX 1  
Filtro 4x4 Tiffen Soft/FX 1/2  
Filtro 4x4 Tiffen Soft/FX 1/4  
Filtro 4x4 Tiffen Clear/Sunset 3 Soft  
Filtro 4x4 Tiffen Ultra Contrast 1/8  
Filtro 4x4 Tiffen Vector Star  
Filtro 4x4 Tiffen Hollywood Star  
Filtro 4x4 Tiffen North Star  
Filtro 4x4 Tiffen Black Pro-Mist 1  
Filtro 4x4 Tiffen Black Pro-Mist 1/2  
Filtro 4x4 Tiffen Black Pro-Mist 1/4  
Filtro 4x4 Tiffen Black Pro-Mist 1/8  
Filtro 4x4 Tiffen Pro-Mist 1/8  
Filtro 4x4 Tiffen Pro-Mist 1  
Filtro 4x4 Tiffen Pro-Mist 1/2  
Filtro 4x4 Tiffen Pro-Mist 1/4  
Filtro 4x4 Tiffen Glimmer Glass 1/8  
Filtro 4x4 Tiffen Glimmer Glass 1/4  
Filtro 4x4 Tiffen Glimmer Glass 1/2  
Filtro 4x4 Tiffen Glimmer Glass 1  
Filtro 4x4 Tiffen Glimmer Glass 2  
Filtro 4x4 Tiffen Glimmer Glass 3  
Filtro 4x4 Tiffen 4x4 IR ND 3  
Filtro 4x4 Tiffen 4x4 IR ND 6  
Filtro 4x4 Tiffen 4x4 IR ND 9  
Filtro 4x4 Tiffen 4x4 IR ND 1.8

### FORMATT

Filtro 4x4 Formatt ND6  
Filtro 4x4 Formatt ND9ND STD  
Filtro 4x4 Formatt Supermist Black 1/2  
Filtro 4x4 Formatt Supermist Black 1  
Filtro 4x4 Formatt Supermist Clear 1/2

Filtro 4x4 Formatt Supermist Clear 1  
Filtro 4x4 Formatt Cool Day for Night 2  
Filtro 4x4 Formatt Skin Tone Enhancer  
Filtro 4x5.65 Formatt ND 0.3 Grad SE  
Filtro 4x5.65 Formatt ND 0.6 Grad SE

Filtro 4x5.65 Formatt ND 0.9 Grad SE  
Filtro 4x5.65 Formatt Blue 2 Grad SE  
Filtro 4x5.65 Formatt Blue 3 Grad SE  
Filtro 4x5.65 Formatt Tobac 2 Grad SE



## ISCO4ALL

#anamorphic #spherical #fullframe

One set, six ways to tell your story.



Available at **Falco Films** as EF- and PL-Mount version.

- ISCORAMA 54 CU-1.5x Anamorphic Front Adapter
- ISCOspherical 2.4/43 A+ Prime
- ISCOspherical 2.4/58 A+ Prime
- ISCOspherical 2.4/85 A+ Prime

+ Accessories



## KIT CONTROL REMOTO DE ZOOM Y FOCO FUJINON

KIT compuesto por:

- Mando de zoom FUJINON ERD-10A-D01M
- Adaptador FUJINON ERD-10A-D01M
- Mando de foco FUJINON MCA-06BC
- Adaptador FUJINON MCA-7

Precio alquiler 24h.: 59€

Precio venta: 3.990€



## KIT MANDO DE FOCO DOBLE OCONNOR O-FOCUS

Mando de Foco sólido de doble cara  
Incluido extensor de mando de foco  
Con un único puente adaptado a barras de 15mm.

Precio alquiler 24h.: 45€

Precio venta: 3.100€



## CONTROL REMOTO CMOTION CPRO

Control inalámbrico de hasta tres motores  
Permite control de foco, de zoom y de iris  
También incluye la función de TRIGGER de cámara  
Cuenta con una rueda de control táctil debajo del display, que permite un acceso rápido y sencillo al menú

Precio alquiler 24h.: 69€

Precio venta: 4.990€



## CONTROL REMOTO TILTA NUCLEUS M

Permite control de foco, de zoom y de iris  
Rango inalámbrico: 300 metros.  
Sistema inalámbrico de 3 canales.  
Empuñadura derecha con control de enfoque  
Empuñadura izquierda con iris y control de zoom

Precio alquiler 24h.: 49€

Precio venta: 1.200€



## CONTROL REMOTO ARRI SXU-1

Es un mando inalámbrico fiable y robusto, sencillo de usar. Con un solo canal y un solo motor  
Se puede configurar para controlar el foco, el iris o el zoom

Precio alquiler 24h.: 69€  
Precio venta: 7.890€



## CONTROL REMOTO ARRI WCU-4

Ofrece control de hasta 3 ejes de lentes  
Con pantalla de lectura de datos de lentes, mapeo para marcas y seguimiento de foco  
Dispone de alertas por vibración y se puede programar de forma personalizada

Precio alquiler 24h.: 180€  
Precio venta: 12.000€



## MANDO DE FOCO ARRI FF-4

Compuesto por:  
- FOLLOW FOCUS ARRI FF-4 (BLACK)  
- Extensión mando de foco en "L"  
- Adaptador barras de 19mm.  
- Mando izquierdo

Precio alquiler 24h.: 40€  
Precio venta: 2.950€



## MANDO DE FOCO OCONNOR CFF-1

Mando de Foco sólido de doble cara  
Con un único puente se puede adaptar a barras de 15mm. ó de 19mm.  
Compatible con todo tipo de lentes, incluso con lentes de diámetros grandes

Precio alquiler 24h.: 38€  
Precio venta: 2.950€





### MANDO DE FOCO OCONNOR O-FOCUS DM

Para barras de 15mm.  
Unidad compacta de foco bilateral, con mecanismo de engranaje directo y perfil bajo para usar con lentes fijas y de cine

Precio alquiler 24h.: 35€  
Precio venta: 1.495€



### MANDO DE FOCO ZACUTO

Sistema de foco manual de precisión para cámaras de vídeo y DSLR  
Incluye anillo para la lente

Precio alquiler 24h.: 35€  
Precio venta: 1.120€



### EXTENSOR DE MANDO ZACUTO

#### ZACUTO ZWHIP Z-W1

Extensor de mando de foco de 35 cm., para operar el mando a distancia

Precio alquiler 24h.: 9€  
Precio venta: 159€



### VISOR ELECTRÓNICO ZACUTO GRATICAL HD OLED

Resolución 1280 x 720: 24-BIT RGB. Contraste: 10,000:1  
Dispone de zebra, vectorscopio, monitor forma de onda, histograma. Conexiones: HDMI: 1 x HDMI // SDI: 1 x BNC  
Output: HDMI: 1 x HDMI // SDI: 1 x BNC

Precio alquiler 24h.: 65€  
Precio venta: 2.990€

## VISOR ELECTRÓNICO ZACUTO

Incluye (en el precio de alquiler):  
 Visor Z Finder EVF  
 Monitor LCD ZACUTO de 3,2  
 2 Baterías CANON LP y cargador  
 1 Brazo mágico  
 Cable HDMI

Dispone de asistente para el control del enfoque y el iris,  
 y formato nativo 16:9 con 800X 480 de resolución

Precio alquiler 24h.: 44€  
 Precio venta: 925€



## VISOR DE DIRECTOR ALAN GORDON-MARK

Ratio zoom 12:1  
 Para cine: 16mm. (8.5-100mm.) & super 16mm. (10.5-125mm.) & 35mm. (18-200mm.) & 35mm. anamórfico (35-420)  
 Para vídeo: 2/3" (8.5-75mm.)  
 Formato ajustable: TV (1.33:1) & HDTV (16:9) & cine 35mm. (1.85:1) & cine 35mm. anamórfico (2.40:1)  
 Óptica de 6 elementos

Precio alquiler 24h.: 25€  
 Precio venta: 745€



## VISOR DE DIRECTOR D-RODAJE

Visor director 11x negro  
 Ratio zoom 11:1  
 Para cine: Super 16mm. (10-117mm.) & 35mm. (18-200mm.) & 35mm. anamórfico (35-400)  
 Para vídeo: 2/3" (7.2-80mm.) & 1/2" (5.2-58mm.) & 1/3" (3.9-44)  
 Formato ajustable: TV (1.33:1) HDTV (16:9)

Precio alquiler 24h.: 9€  
 Precio venta: 269€



## FUNDA DE LLUVIA

Marca Kata  
 Funda universal de protección para la lluvia, polvo u otros elementos adversos  
 Disponibles para todo tipo de cámaras de vídeo y de foto

Precio alquiler 24h.: 9€  
 Precio venta: 120€



# TELEPROMPTER



Un teleprompter es un dispositivo que muestra una imagen de un texto, reflejada desde una pantalla, en la que se va generando el texto. El cristal se sitúa delante de la cámara. Así se puede leer y al mismo tiempo mirar a la cámara, para que el espectador no perciba que se está leyendo.

## TELEPROMPTER DE 22"

Preparado para lectura de hasta 12 metros de distancia  
Estructura metálica y cabezal inclinable de aluminio  
El software necesario está incluido  
Se suministra con mando-control remoto, cableado y adaptador a trípode  
El ordenador portátil y el trípode son opcionales y se alquilan por separado  
Se ofrece la posibilidad de contratar un operador de TELEPROMPTER

Precio alquiler 24h.: 260€  
Precio venta: 4.600€



## TELEPROMPTER ENG 19"

Para una lectura de hasta 8,2 m. aprox. Estructura metálica y cabezal inclinable de aluminio de gran robustez y ligereza. Software necesario TVPROMPT incluido

Se suministra con: mando-control remoto, cableado y adaptador a trípode. El ordenador portátil y el trípode son opcionales y se alquilan por separado. Se ofrece la posibilidad de contratar un operador de Teleprompter

Precio alquiler 24h.: 230€  
Precio venta: 3.550€



## TELEPROMPTER ENG PORTÁTIL 11"

Teleprompter con monitor LCD de 11" panorámico. Multi-system NTSC/PAL. Software necesario TVPROMPT incluido

Se suministra con: Mando-control remoto, cableado y adaptador a trípode. El ordenador portátil y el trípode son opcionales y se alquilan por separado. Se ofrece la posibilidad de contratar un operador de teleprompter

Precio alquiler 24h.: 145€  
Precio venta: 2.385€



## TELEPROMPTER DE CONFERENCIA

Sistema diseñado para hablar en público, controlado por el propio conferenciante o por un operador  
Texto invisible para los que están enfrente del orador  
Ideal para cualquier tipo de actividad de carácter público: mítines políticos, congresos, ponencias, conferencias, etc.

Estructura metálica soporte en suelo, en la que se encaja el correspondiente monitor 8 (monitor de TFT-LDC de 17")

Precio alquiler 24h.: 210€  
Precio venta: 3.890€



# TRÍPODES



Trípodes pesados para cámaras de cine,  
trípodes medios para cámaras de vídeo y  
trípodes ligeros para cámaras DSLR.

Las mejores marcas: CARTONI, MANFROTTO,  
OCONNOR, SACHTLER

## CARTONI MAXIMA 30

Incluye pantalla LCD, placa auto deslizante, nivel de burbuja iluminado y barra panorámica orientable  
Pies CARTONI de aluminio  
Altura pies: 50cm. a 163cm.  
Carga máxima: 39Kg.  
Copa: MITCHELL

Precio alquiler 24h.: 65€ // Precio venta: 9.900€



## CARTONI FOCUS 12 2-STAGE

Incluye placa auto deslizante, nivel de burbuja iluminado y barra panorámica orientable  
Peso: 2,5Kg.  
Carga máxima: 12Kg.  
Copa: 100mm.

Precio alquiler 24h.: 35€  
Precio venta: 1.390€



## KIT TRÍPODE ALTO BAJO Y COPA RONFORD

KIT compuesto por:  
- Trípode alto HEAVY DUTY RONFORD copa 150mm.  
- Trípode bajo HEAVY DUTY RONFORD copa 150mm.  
- Sombrero de copa RONFORD HI HAT copa 150mm.

Precio alquiler 24h.: 69€  
Precio venta: 11.000€



## MANFROTTO NITROTECH N8

Pies aluminio MANFROTTO PRO 546GB  
Bloqueo lateral de la zapata  
Movimiento suave y libre de vibraciones  
Peso: 2,3Kg.  
Carga máxima: 8Kg.  
Copa: 75mm.

Precio alquiler 24h.: 32€  
Precio venta: 790€





### TRÍPODE SACHTLER VIDEO 20 SB

KIT formado por:  
 - SACHTLER CINE 20 SB cabeza fluida  
 - Trípode fibra de carbono (todo en uno)  
 - Triángulo, brazo y zapata SACHTLER

Carga máxima: 25Kg.  
 Copa de 100mm.

Precio alquiler 24h.: 59€ // Precio venta: 9.950€



### TRÍPODE SACHTLER ACE M

Ace es ideal para cámaras HDV y cámaras DSLR. El nuevo trípode Sachtler Ace es el más ligero de la marca, pero totalmente profesional

Carga máxima: 4 k.  
 Peso: 1,7kg.  
 Rango de deslizamiento de placa: 104mm.  
 Base (copa): 75mm.

Precio alquiler 24h: 32€  
 Precio venta: 590€



### SACHTLER CINE 30 HD

Cabeza fluida y trípode Mitchell L  
 Carga máxima: 35kg.  
 Peso: 20kg.  
 Altura mínima / máxima: 105 / 195cm.

Precio alquiler 24h.: 69€  
 Precio venta: 8.995€



### SACHTLER CINE 75 HD

Cabeza de trípode, para cámaras pesadas de cine

KIT compuesto por:  
 - Cabeza fluida SACHTLER CINE 75 HD  
 - Trípode de aluminio SACHTLER DA150L  
 - Triángulo de goma SACHTLER  
 - Copa de 150mm.  
 - Con un margen de carga de 4 a 75kg.

Precio alquiler 24h.: 75€  
 Precio venta: 11.500€



## SACHTLER CINE DSLR

Trípode pensado para cámaras réflex con funciones de vídeo  
 Rango de carga desde 1 a 5kg.  
 Con tecnología SPEEDBALANCE que permite un ajuste rápido y preciso del contrabalanceo  
 Burbuja de nivel auto-iluminada  
 Copa de 100mm.

Precio alquiler 24h.: 32€  
 Precio venta: 1.145€



## BABY SACHTLER

Modelo Sachtler DA-100 Baby  
 Altura mínima-máxima: 18-27cm.  
 Base (copa): 100mm.

Precio alquiler 24h.: 29€  
 Precio venta: 1.190€



## TRÍPODE OCONNOR 1030D

Trípode de alta precisión para cámaras de vídeo  
 Capacidad máxima de carga: 13,6kg.  
 Tilt: +90°/-90°  
 Altura: 16,8cm. Ancho: 19,3cm.  
 Peso máximo del conjunto: 17kg.  
 Anclaje a trípode: Bola 100mm.

Precio alquiler 24h.: 69€  
 Precio venta: 5.800€



## TRÍPODE OCONNOR 2575D

Cabeza: OCONNOR 2575C  
 Trípode: Fibra de carbono  
 Carga máxima del conjunto: 40Kg.  
 Altura máxima/mínima: 178-55cm.  
 Base: 150mm.

Precio alquiler 24h.: 85€  
 Precio venta: 12.500€





### MONOPIE MANFROTTO 561 BHDV

Altura mínima/máxima: 76.5 - 200cm.  
 Peso: 1.910gr.  
 Peso máximo que soporta: 4kg.

Precio alquiler 24h.: 19€  
 Precio venta: 295€



### DOLLY MANFROTTO 127

Diámetro: 110cm.  
 Capacidad máxima de carga: 10kg.

Precio alquiler 24h.: 9€  
 Precio venta: 110€



### RÓTULA NINJA R-10 GTP

Rótula NINJA R-10 GTP compatible con óptica CANON 8-15mm F/4 L. Marca: FANOTEC. Expresamente diseñada para el programa GOOGLE BUSSINES PHOTO. La rótula monta directamente sobre el objetivo. El ángulo de inclinación de 7,5º y fijo, incorpora un rotador para realizar 4 tomas en pasos de 90º. Incluido nivel de burbuja

Precio alquiler 24h.: 9€  
 Precio venta: 289€



### SOMBRERO DE COPA OCONNOR

Base trípode bajo  
 Marca OCONNOR  
 Con base para cabeza de 100mm.  
 También compatible con cabezas de 150mm.

Precio alquiler 24h.: 10€  
 Precio venta: 240€



### CAJA DE CINE CINEMA BOX

Caja para trípodes de cine y vídeo  
 Con departamentos ajustables y lugar específico para la claqueta y accesorios  
 Dimensiones: 32cm. x 19cm.  
 Hecha con madera de OKUMEN

Precio alquiler 24h.: 10€  
 Precio venta: 149€

*FEEL the difference*  
**OConnor**



ULTIMATE  
**2560**

Contrabalance sinusoidal ajustable y arrastre fluido  
que juntos permiten movimientos ultras suaves  
para un amplio rango de pesos de cámaras.

# ILUMINACIÓN



**Focos y accesorios para iluminación de cine,  
televisión y eventos.**

**Focos LED, HMI, FRESNEL y HALÓGENOS.**

**El catálogo más extenso del mercado.**

## ARRI DAYLIGHT COMPACT 2500

Foco HMI FRESNEL ARRI. Luz día HMI 2500W.

En alquiler está incluido:

- Pie de foco AVENGER
- Visera
- BALLAST ARRI

Precio alquiler 24h.: 95€

Precio venta: 8.200€



## ARRI DAYLIGHT COMPACT 1200

Foco HMI FRESNEL ARRI. Luz día HMI 1200W.

En alquiler está incluido:

- Pie de foco AVENGER
- Visera
- BALLAST ARRI

Precio alquiler 24h.: 85€

Precio venta: 5.500€



## ARRI DAYLIGHT COMPACT 575

Foco HMI FRESNEL ARRI. Luz día HMI 575W.

En alquiler está incluido:

- Pie de foco AVENGER
- Visera
- BALLAST ARRI

Precio alquiler 24h.: 65€

Precio venta: 4.100€



## FOCO HMI FRESNEL 2.500W

HMI Fresnel 2500w. FilmGear Daylight I02500DS  
Foco pensado para iluminar en exteriores

Incluye:

- Ballast
- Pie de foco
- Visera

Precio alquiler 24h.: 95€ // Precio venta: 7.650€



## FOCO HMI PAR 1.200W

Foco regulable FilmGear

Incluye:

- Ballast
- Pie de foco
- Juego de 5 lentes
- Visera

Precio alquiler 24h.: 125€ // Precio venta: 5.590€

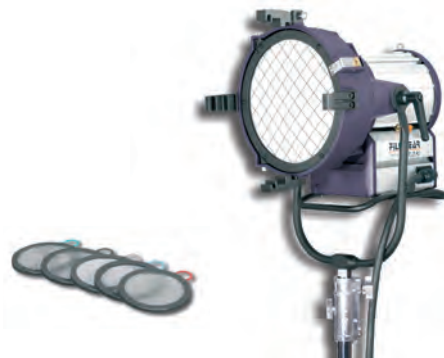

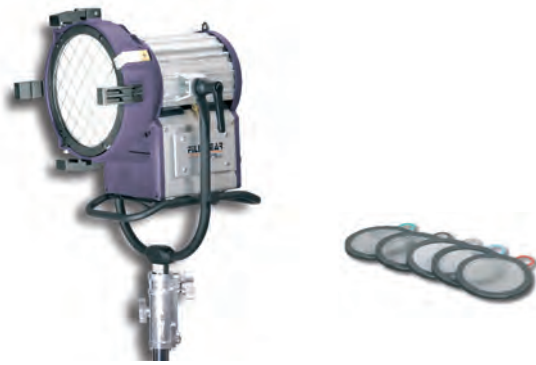

## FOCO HMI PAR 575W

Foco regulable FilmGear

Incluye:

- Ballast
- Pie de foco
- Juego de 5 lentes
- Visera

Precio alquiler 24h.: 95€

Precio venta: 3.850€



## FOCO HMI FRESNEL 1.200W

Foco HMI Fresnel 1.200w.

Foco regulable FilmGear

Incluye:

- Ballast
- Pie de foco
- Visera

Precio alquiler 24h.: 75€

Precio venta: 3.250€



## KIT JOKER HMI 800W

KIT compuesto por:

- K5600 JOKER BUG 800W PAR LIGHT DAYLIGHT
- BALLAST F.F de 1000Hz. y 4 lentes K5600 JOKER BUG 800
- CHIMERA - Caja luz Video Pro Plus - 60x80cm.
- CHIMERA - Aro adaptador especial OCTAPLUS
- Cable 7,5m. y visera K5600 JOKER
- Pie de foco AVENGER / MANFROTTO y maleta transporte

Precio alquiler 24h.: 95€ // Precio venta: 6.800€



## SOFTUBE 800 PARA JOKER 800 K5600

Cambia el estrecho haz concentrado del JOKER, sin un objetivo en una fuente de luz suave lineal. Ha sido diseñado para su uso en espacios reducidos: se oculta detrás de los pilares. Fácil y rápido de instalar, son ligeros pero resistentes. Ofrece luz HMI de calidad sin el calor generado a lo largo de su longitud.

Precio alquiler 24h.: 25€

Precio venta: 995 €



## ARRI L5-C LED

Proyector LED L5 ideal para rodajes en localizaciones con espacios reducidos y montajes para entrevistas

Incluye un conector de alimentación tipo PowerCon y entrada para alimentación con baterías

Solo consume 115w.

Ajustable temperatura de color 2.800-10.000°K, matiz (color) y saturación

Precio alquiler 24h.: 29€ // Precio venta: 1.690€

## ARRI L7-C LED2 LED

25% más luminoso que el ARRI LED L7  
Sustituto perfecto del FRESNEL convencional pero totalmente ajustable tanto en Tª de color y +/- GREEN, como en espectro de color RGB+W y saturación, y con un 80% menos de consumo

2,800 - 10,000K, CONTINUOUSLY VARIABLE  
FULL RGB+W COLOR GAMUT

Precio alquiler 24h.: 35€ // Precio venta: 2.490€



## ARRI L10-C LED

Proyector fresnel LED más luminoso y más grande de la serie L de ARRI  
Temperatura de color variable 2800 a 10000K  
Protegido por una robusta carcasa que combina el aluminio con termoplástico reforzado con fibra de vidrio de alta resistencia  
Con un consumo de sólo 400w., es increíblemente eficiente en términos energéticos

Precio alquiler 24h.: 55€ // Precio venta: 3.995€

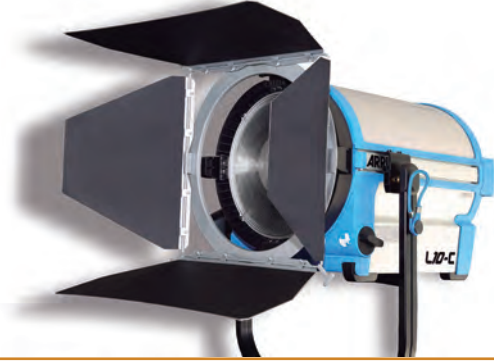

## ARRI SKYPANEL S120-C

Rango Temperatura color: 2800K | 10000K  
Control DMX | Remoto inalámbrico  
Control DIMMER: De 0 a 100%  
CRI: 95%  
Corrección de Color Verde | Magenta  
Medidas: 129cm. x 30cm.  
Peso: 14Kg.

Precio alquiler 24h.: 69€ // Precio venta: 5.400€



## ARRI SKYPANEL S60-C

Temperatura de color: de 2800K hasta 10000K  
Control DMX | Remoto inalámbrico  
Control DIMMER: De 0 a 100%  
CRI: 95%  
Corrección de Color Verde | Magenta  
Medidas: 65cm. x 30cm.  
Peso: 12Kg.

Precio alquiler 24h.: 49€ // Precio venta: 4.700€



## IANIRO VARIBEAM LED

Parecen los típicos "cuarzos de 1000w." pero son LED de última generación. Ventajas del LED en comparación con los cuarzos de siempre: menor consumo, no produce calor, con Dimmer incorporado y con posibilidad de usarlos con baterías. Alto rendimiento o High Output. Alimentación: corriente de red a 240V AC, o con baterías 12V DC.

Precio alquiler 24h.: 39€  
Precio venta: 995€





## IANIRO GULLIVERLED

LED Alto rendimiento o High Output  
Con Dimmer incorporado  
Temperatura 5600K, pero lleva incluido el porta-  
accesorios, con un filtro de cristal para convertir a 3200K.  
Alimentación mediante corriente de red a 240V AC o  
con baterías 12V DC

Precio alquiler 24h.: 29€  
Precio venta: 845€



## PANEL MAXI SWITCH DMG LUMIERE

520W bicolor desde 3000K hasta 5600K  
Superficie de 125x75cm. con 8.640 LED  
Panel extra fino de solo 2,3cm. y modular  
Su peso es de tan solo 12,5kg.  
Se puede plegar para su transporte

Precio alquiler 24h.: 70€  
Precio venta: 4.900€



## PANEL LED LUMIERE SL1 MIX

Panel color 6 LEDs  
RGGBWA WDMX (Wireless DMX)  
DMG SL1 MIX 200W Basic DMX / Wifi  
Pantalla LED 100cm  
Difusor SEMI-DOME  
Control WDMX  
Alimentador AC  
Adaptador V-LOCK

Precio alquiler 24h.: 35€ // Precio venta: 3.200€



## PANEL LED BICOLOR SL1 SWITCH

Bicolor. Funciona con baterías V-LOC o a red. Incluido  
difusor. Medidas: 100x20x2cm. Peso: 3,4kg. Tipo de  
emisión: 2184MDs (1092 en cada color). Ángulo de  
emisión: 120°. Temperatura de color: 3200 a 5600 K.  
Consumo Máximo: 170w. Voltaje: 24V Corriente Constante

Precio alquiler 24h.: 29€  
Precio venta: 2.300€



## KINO LED

El KINOFLO de siempre, pero con tubos LED, haciéndolo  
más liviano y resistente. Pie de foco y lámparas incluido  
en el precio de alquiler. Las lámparas se dan a elegir  
entre 5600K y 3200K.

**PANTALLA LEDFLO 60CM.:**  
Precio alquiler 24h.: 38€  
Precio venta: 1.250€

**PANTALLA LEDFLO 120CM.:**  
Precio alquiler 24h.: 48€  
Precio venta: 1.795€



## PANTALLA FLUORESCENTE 120CM. (KINO FLO)

Panel regulable FilmGear de 2 y 4 tubos  
Se suministra con lámparas de luz fría o cálida, ballast, rótula de ceferino y pie de foco

### PANTALLA 2 TUBOS

Precio alquiler 24h.: 30€ // Precio venta: 840€

### PANTALLA 4 TUBOS

Precio alquiler 24h.: 40€ // Precio venta: 1.195€



## PANTALLA FLUORESCENTE COTELUX 60CM.

Panel de 2 y 4 tubos. Se suministra con lámparas de luz fría o cálida y pie de foco

### PANTALLA 2 TUBOS

Precio alquiler 24h.: 20€

### PANTALLA 4 TUBOS

Precio alquiler 24h.: 27€



## PANEL LARGO FLEXIBLE BICOLOR CINEROID

Panel LED bicolor (2700K-6500K)  
Flexible, ligero y resistente al agua  
Medidas: 50cm. x 25cm. (largo x alto)  
Preparado para baterías V-LOCK  
Potencia: 120w.  
Peso: 300gr.

Precio alquiler 24h.: 45€ // Precio venta: 1.320€

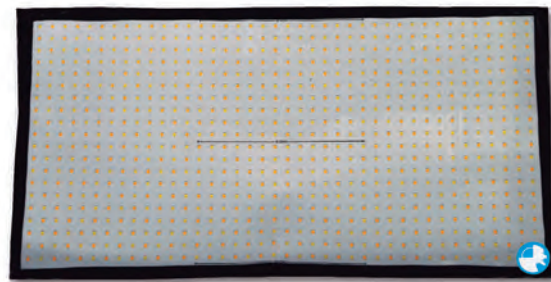

## PANEL LED FLEXIBLE CARPETLIGHT CL44

"La manta de luz LED BICOLOR"  
Es el LED más flexible del mercado  
Se puede hacer un nudo con él  
Medidas: 123x121cm.  
Peso de 1.5Kg.  
200w. y 24v.  
12500 Lumen y 3800 Lux a 1m.

Precio alquiler 24h.: 120€ // Precio venta: 7.900€



## PANEL LED FLEXIBLE BICOLOR SWIT S-2620

280 LEDs SMD de ultra alto brillo  
Flexible 10° - 360°  
Potencia: 50w., 1200 Lux a 1 metro en el centro  
Temperatura de color: 3000K - 5600K ajustable  
Alimentación por DC y batería V-MOUNT  
Tejido impermeable para uso en exteriores

Precio alquiler 24h.: 35€ // Precio venta: 220€





## FOCO LED TECPRO FELLONI

Fabricado por Dedolight  
Alimentación: a red o a baterías de montura en V o NP-F  
Tamaño: 30 x 30cm.  
Luz fría, cálida o bicolor  
Regulación: local, por dimmer, o con módulo DMX  
Pie de foco incluido  
Las baterías se alquilan por separado

Precio alquiler 24h.: 29€ // Precio venta: 595€



## LUZ ANULAR LEDGO LEDRING

Control Dimmer  
Bicolor (Temperatura de color: 3200K-5600K)  
Iluminación: 2193lm.  
Dimensiones:  
- Diámetro interno: 305mm.  
- Diámetro externo 465mm.

Precio alquiler 24h.: 35€ // Precio venta: 210€



## RUBYLIGHT BOA LED FLEX

Led flexible con forma de "boa"  
Tamaño: 120cm. largo x 5cm. ancho  
Bicolor: desde 2500K hasta 5750K  
Funciona con baterías o a red  
Potencia: 52w.

Precio alquiler 24h.: 45€  
Precio venta: 1.650€



## KIT ASTERA 8 TUBOS LED

Focos LED WIRELESS, inalámbricos y con baterías

Incluido en el KIT: 8 tubos LED TITAN; 8 Cargadores individuales para todos los tubos; FLIGHT CASE cargador para mayor comodidad; ASTERABOX CRMX; ASTERA INFRARED control remoto 28 botones

Precio alquiler 24h.: 110€ // Precio venta: 5.800€



## FOCO FRESNEL

Incluye: portafiltros, visera y pie de foco

**FOCO 2KW.** Precio alquiler 24h.: 27€ // Precio venta: 640€

**FOCO 1KW.** Precio alquiler 24h.: 24€ // Precio venta: 520€

**FOCO 650W.** Precio alquiler 24h.: 20€ // Precio venta: 420€

**FOCO 500W.** Precio alquiler 24h.: 18€ // Precio venta: 395€

**FOCO 300W.** Precio alquiler 24h.: 15€ // Precio venta: 365€



# HERO 11 BLACK



**FALCO**  
FILMS





## FOCO HALÓGENO

Incluye:  
- Visera  
- Pie de foco

### FOCO 2KW.

Precio alquiler 24h.: 19€ // Precio venta: 540€

### FOCO 1KW.

Precio alquiler 24h.: 12€ // Precio venta: 260€



## FALCON EYES SO-68TDX II

Luz LED circular, uniforme, suave y natural  
Temperatura de color ajustable (3000K - 5600K)  
Control de potencia de 100% a 0%  
Funciona a red, o con baterías V-LOC y NP (SONY)

Precio alquiler 24h.: 25€

Precio venta: 450€



## VELVET KOSMOS

LED Color RGB+W+CW Versión Cine AC/DC  
Proyector de haz variable con tecnología COB LED 360W.  
Con 1 lente FRESNEL BOROSILICATO 300mm.  
con 1 haz desde 13° a 56° motorizado; IP30.

Precio alquiler 24h.: 85€

Precio venta: 5.300€



## PANTALLA VELVET EVO 1

LED RGB en cualquier color 2500K. hasta 10000K.  
Sistema de refrigeración pasivo; sin ventiladores  
IP54, protección de lluvia y polvo  
Conector XLR5 IP54 para DMX-RDM por cable

Precio alquiler 24h.: 40€

Precio venta: 2.400€



## PANTALLA VELVET EVO 2 COLOR

1.000 Lux a 3 metros de distancia con un consumo de solo 200W. Sistema de refrigeración pasivo; sin ventiladores. Tecnología 5 LEDs RGB+WW+CW  
En cualquier color, además de la saturación, podemos variar la temperatura de color (de 2500K hasta 10000K)  
Conector XLR5 IP54 para DMX-RDM por cable

Precio alquiler 24h.: 45€ // Precio venta: 3.400€

## PANTALLA LED VELVET1

LED bicolor AC/DC  
Regulable la intensidad de luz  
Puede funcionar con baterías tipo V-LOCK  
Protección: IP54 Equipo resistente al agua  
Difusor incorporado  
DMX IN

Precio alquiler 24h.: 35€ // Precio venta: 1.390€



## PANTALLA LED VELVET2

LED bicolor AC/DC  
Regulable la intensidad de luz  
Puede funcionar con baterías tipo V-LOCK  
Protección: IP54 Equipo resistente al agua  
Difusor incorporado  
DMX IN

Precio alquiler 24h.: 39€ // Precio venta: 2.290€



## PANAURA 5 DEDOLIGHT

PanAura5 con LedRaptor5 Bicolor  
LED 440W Bicolor  
Dimmer 440W Bicolor DMX  
Con un SOFTLIGHT octogonal con diámetro de 150cm.  
Incluido: trípode, caja luz 150cm. y nido abeja 40°

Precio alquiler 24h.: 95€  
Precio venta: 4.750€



## DEDOLIGHT DLED 9.1-D BICOLOR

LED bicolor con dimmer  
Temperatura color variable: 3,200K - 5,600K  
Apertura haz: 4-50°  
Fotometría: 2525, 532 o 336 lux a 2m.  
Consumo: 90W.  
Peso: 3,7Kg.

Precio alquiler 24h.: 39€  
Precio venta: 1.190€



## DEDOLIGHT DLED 4.1 BICOLOR

Foco de LED que imita al clásico DEDOLIGHT 150w.  
Modelo DLED 4.0 DAYLIGHT  
45W LED SOURCE  
Bicolor: Temperatura de color variable  
Funciona a red o con baterías  
Acepta gran numero de accesorios DEDOLIGHT

Precio alquiler 24h.: 22€  
Precio venta: 545€





## FOCO DEDOLIGHT 150W

Foco compacto, resistente y robusto  
Lámpara de 150w. con dimmer incorporado  
Enfoque continuo variable 4,5 40°  
Rango Temperatura Color: 3000K / 5600K

Precio alquiler 24h.: 15€  
Precio venta: 390€



## KIT DEDOLIGHT 1

KIT compuesto por:

- 1 Foco DEDOLIGHT 150W con dimmer incorporado
- 1 Visera y 1 Pie de foco MANFROTTO
- 1 Lupa, 1 Iris, 4 Recortes, 1 Portagobos y 5 Rejillas
- 1 Soporte + cadenita, 1 Lámpara de repuesto
- 1 Portafiltros y 3 Filtros difusores
- 5 Gelatinas (CTB, CTO, WD, ND, COLOR), 1 Maleta HPRC

Precio alquiler 24h.: 23€ // Precio venta: 1.990€



## KIT DEDOLIGHT 2

KIT compuesto por:

- 2 Focos DEDOLIGHT 150W con dimmer incorporado
- 2 Viseras y 2 Pies de foco MANFROTTO
- 2 Lupas, 2 Iris, 8 Recortes, 2 Portagobos y 10 Rejillas
- 2 Soportes + cadenitas, 2 Lámparas de repuesto
- 2 Portafiltros y 6 Filtros difusores
- 10 Gelatinas (CTB, CTO, WD, ND, COLOR)
- 1 Maleta HPRC

Precio alquiler 24h.: 39€ // Precio venta: 2.550€



## KIT DEDOLIGHT 3

KIT compuesto por:

- 3 Focos DEDOLIGHT 150W con dimmer incorporado
- 3 Viseras y 3 Pies de foco MANFROTTO
- 2 Lupas, 2 Iris, 8 Recortes, 2 Portagobos y 10 Rejillas
- 2 Soportes + cadenitas, 2 Lámparas de repuesto
- 2 Portafiltros y 6 Filtros difusores
- 10 Gelatinas (CTB, CTO, WD, ND, COLOR), 1 Maleta HPRC

Precio alquiler 24h.: 49€ // Precio venta: 2.950€



## ESPADA DE LUZ QUASAR SCIENCE

Tubo LED bicolor con un mango  
Mide 60cm. de largo  
Con batería interna  
Bicolor: Desde 2000k. a 6000k.  
Luz LED 20w.

Precio alquiler 24h.: 25€  
Precio venta: 380€

## SPACE LIGHT 6.000W

6 focos independientes de 1.000w. cada uno  
Se suministra con:  
- Tela blanca difusora  
- Tela negra  
- Cable de seguridad para colgar

Precio alquiler 24h.: 30€  
Precio venta: 1.390€



## FONDO PANORÁMICO LASTOLITE

Desmontable y ligera  
Las telas se venden/alquilan por separado  
Telas disponibles: blanca, negra y verde CHROMAKEY  
Medidas: 4 x 2,35m.

Precio alquiler 24h.: 19€  
Precio venta: 390€



## DIMMER 1.000 / 3.800W

Dimmer para regular la intensidad de la luz de focos de 0 a 1.000w. / 0 a 3.800w.

### DIMMER 1.000W.

Precio alquiler 24h.: 9€ // Precio venta: 109€

### DIMMER 3.800W.

Precio alquiler 24h.: 18€ // Precio venta: 495€



## PALIO

Desmontable (marco modular color negro)

3 tamaños disponibles:

180 x 180 cm. Precio alquiler 24h.: 30€ // Precio venta: 495€

240 x 240 cm. Precio alquiler 24h.: 42€ // Precio venta: 795€

360 x 360 cm. Precio alquiler 24h.: 55€ // Precio venta: 950€

Telas disponibles:

Difusor blanco, plata blanca, negra, TUL negro simple, GRID CLOTH, BOUNCE (negra / blanca), croma verde



## CAJA DE LUZ LASTOLITE CUBELITE

Tamaño: 60cm. x 60cm. Ideal para la fotografía de productos. Permite al fotógrafo controlar la iluminación de los productos, minimizando sombras y aislando el objeto respecto al fondo. Se pliega para ocupar un tercio de su tamaño original.

Precio alquiler 24h.: 12€  
Precio venta: 119€





### APUTURE LS 1200D PRO

Foco LED 1200W de luz día 5600K CCT  
Control de brillo sin escalas del 0,1 al 100%  
Selección de frecuencia para reducir el parpadeo  
Resistente a la intemperie (humedad, polvo)

Precio alquiler 24h.: 55€  
Precio venta: 3.130€



### APUTURE LS 600C PRO RGB

RGB Temperatura de color: 2300 -10.000K  
15 efectos de iluminación y 4 curvas de atenuación  
Montura BOWENS universal  
Resistente a la intemperie (humedad, polvo)

Precio alquiler 24h.: 50€  
Precio venta: 2.450€



### APUTURE LS 600D PRO

Foco LED 600w de luz continua fría  
15 efectos de iluminación y 4 curvas de atenuación  
Montura BOWENS universal  
Resistente a la intemperie (humedad, polvo)

Precio alquiler 24h.: 45€  
Precio venta: 1.990€



### APUTURE LS60X BICOLOR

Foco LED bicolor (2700K-6500K)  
Ángulo ajustable 15° a 45 °  
50.000 lux a 1 metro en el punto máximo  
Resistente a la intemperie (humedad, polvo)

Precio alquiler 24h.: 20€  
Precio venta: 390€



### KIT BOMBILLAS APUTURE CCENT B7C

KIT de 8 bombillas LED 7W APUTURE  
Rango de color: 2,000K - 10,000K  
Luz sin parpadeos (FLICKER-FREE)  
Batería interna incluida

Precio alquiler 24h.: 35€  
Precio venta: 750€



## KIT 4 MINI PANELES APUTURE MC

LED 5W RGB APUTURE MC TRAVEL KIT

La maleta funciona como cargador y cable de red  
Cobertura de la gama de colores 95% BT.2020  
0-100% Control de brillo/3200K-6500K CCT Control

Precio alquiler 24h.: 35€  
Precio venta: 470€



## PANTALLA DE ESPEJO ORIENTABLE

Pantalla de espejo solida para reflejar la luz  
Medidas del espejo: 100cm. x 100cm.  
Con espiga 28mm.  
Cristal con tratamiento anti-rotura  
Incluida tapa protectora del espejo

Precio alquiler 24h.: 29€  
Precio venta: 890€



## JUEGO DE 4 ESPEJOS LIGHTBRIDGE

CRLS C DIFF CINE REFLECT LIGHTING SYSTEM

Medidas de cada espejo: 50 cm. x 50cm.  
Cada espejo proporciona una difusión diferente  
Incluido 4 anclajes C-WHEEL 2.0 SPIGOT

Precio alquiler 24h.: 65€  
Precio venta: 1.400€



## BATERÍA PORTÁTIL ECOFLOW DELTA PRO

Batería portátil con capacidad de carga de 3,6 kWh.  
Posibilidad de carga y descarga simultáneas  
Apto para módulos solares de hasta 1600W.  
Carga por completo en menos de 2 horas  
Peso: 45kg.

Precio alquiler 24h.: 95€  
Precio venta: 3.310€



## BATERÍA PORTÁTIL ECOFLOW DELTA MINI

Batería portátil con capacidad de carga de 882 Wh.  
Dimensiones: 37.8 x 18.4 x 24 cm.  
Carga completa en menos de 2 horas  
Peso: 10,7 Kg.

Precio alquiler 24h.: 40€  
Precio venta: 980€





CINEMA EOS  
SYSTEM



# CONTROL CREATIVO **ILIMITADO**

Tanto si te dedicas a la creación de contenidos como a la emisión, el streaming o los documentales, las extraordinarias capacidades de nuestras cámaras y objetivos profesionales transformarán tu forma de trabajar.

**Canon**

---

Live for the story\_

## PANTALLA REFLECTORA

Photoflex  
White / Gold / Silver  
Opcional pie y brazo Manfrotto  
Varios tamaños disponibles

Precio alquiler 24h.: 8€  
Precio venta: 59€



## CAJA DE LUZ CHIMERA

Caja de luz de 60 x 80cm. para focos de 500w. a 1.000w.

Precio alquiler 24h.: 14€  
Precio venta: 299€



## ALARGADORES, MULTICONEXIÓN, MANGUERAS Y REGLETAS

Disponibles con varias entradas y diferentes longitudes (hasta 50m.)

Precio alquiler 24h.: 3€  
Precio venta: desde 15€



## BASTIDOR DE ALUMINIO

Marco de aluminio, ligero y resistente para colocar difusores, filtros y gelatinas. Con espiga de 16mm.

Tamaños disponibles:  
- 1m. x 1m. (alto x ancho)  
- 2m. x 1m. (alto x ancho)

Precio alquiler 24h.: 7€  
Precio venta: 55€



## MEDIDOR LASER LEICA DISTO D2

Es el distanciómetro láser más pequeño del mundo  
Con diferentes funciones de medición  
Iluminación de pantalla y pieza terminal multifuncional  
Función BLUETOOTH SMART  
100m. alcance de medición  
Tecnología X-RANGE POWER

Precio alquiler 24h.: 9€  
Precio venta: 195€





## BANDERA NEGRA FLOPPY

Marca / modelo: AVENGER FLOPPY FLAG

Disponibles en 2 medidas:  
 - Bandera negra FLOPPY 1,22 x 1,22cm.  
 - Bandera negra FLOPPY 61 x 1,83cm.  
 Cuando se abren miden el doble

Precio alquiler 24h.: 15€  
 Precio venta: 195€



## BANDERA NEGRA

Banderas de tela negra de diferentes tamaños

Precio alquiler 24h.: 8€  
 Precio venta: 59€

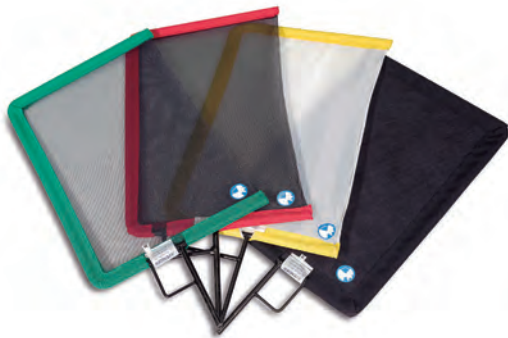

## KIT HOLLYWOODS

Banderas Hollywood de 50 x 30cm.  
 Telas disponibles: gasa negra, tul negro, doble tul negro y gasa blanca difusora

Incluye: pie y ceferino

Precio alquiler 24h.: 10€  
 Precio venta: 345€

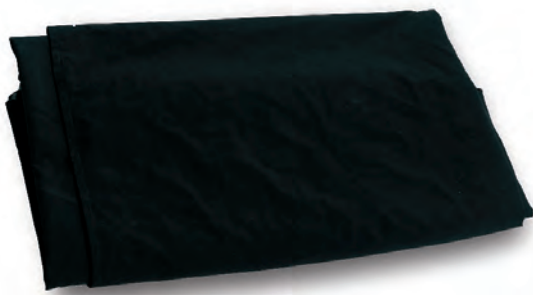

## TELA NEGRA

Tela marca ROSCO color negro mate

Tamaños disponibles:  
 2 x 2m. // 3 x 2m. // 4 x 2m. // 4 x 4m.

Precio alquiler 24h.: desde 6€  
 Precio venta: 23€ (1 x 2m.)



## ESTICO

Láminas de corcho blancas por un lado y negras por el otro  
 Tamaños disponibles: 1, 2 y 3m. de alto / ancho

Incluye portaestico para colocarlos sobre pies o ceferinos

Precio alquiler 24h.: 5€  
 Precio venta: 24€

## VENTOSA AVENGER F1000

Fabricada en aluminio, con espárrago 16mm. móvil  
Con palomilla de bloqueo con pulsador de vacío  
Peso: 1,1kg. Altura: 18,5kg. Longitud: 15cm.  
Se adhiere al vidrio y otras superficies no porosas

Precio alquiler 24h.: 12€  
Precio venta: 75€



## BIG BEN DOBLE AVENGER

Marca: AVENGER / MAFROTTO  
Soporte TRUSS 200/400 móvil con espiga 28mm.  
Soporte Doble TRUSS

Precio alquiler 24h.: 8€  
Precio venta: 135€



## FOTÓMETRO POLARIS DIGITAL DUAL 5

Fotómetro - flashímetro digital  
Medición de luz incidente / reflejada  
Spot de 5 o  
Programable

Precio alquiler 24h.: 19€  
Precio venta: 285€



## FOTÓMETRO SEKONIC LITEMASTER

Fotómetro pensado para aplicaciones cinematográfica y video HD. LITEMASTER PRO L-478DR es el primer fotómetro del mundo con pantalla táctil y con características únicas para trabajar con imágenes fijas y en movimiento  
Sensibilidad: 409.600 ISO  
Fotómetro: digital luz ambiente y flash

Precio alquiler 24h.: 19€  
Precio venta: 325€



## DECÁMETRO TANGERINE LEATHER

Cinta métrica de fibra de vidrio. Con carcasa de piel de alta calidad, cosida a mano. Cinta para medición de focales  
El decámetro TANGERINE es un clásico dentro del mundo de la fotografía cinematográfica  
El decámetro es una unidad de longitud del SI. Es el primer múltiplo del metro. Se abrevia dam o Dm

Precio alquiler 24h.: 5€  
Precio venta: 69€





## BANDERA FRANCESA AVENGER

Sistema para cortar la luz  
Compuesto por brazo flexible, pinza y bandera  
La bandera está fabricada en aluminio negro mate, y su medida es de 35cm x 20cm.

Precio alquiler 24h.: 5€  
Precio venta: 115€



## LUPA DE CONTRASTE

Alan Gordon-Lupa contraste N3.8 Gaffer's  
Densidad N3.8 con filtro ultravioleta

Precio alquiler 24h.: 7€  
Precio venta: 59€



## PIE DE FOCO

Pies de foco Avenger / Manfrotto para iluminación de diferentes modelos y tamaños

Precio alquiler 24h.: desde 3€  
Precio venta: desde 39€



## CEFERINO

Ceferinos de todos los tamaños para sostener esticos, banderas, pantallas...

Precio alquiler 24h.: 3€  
Precio venta: 95€



## PORTERÍA PARA FOCOS

Conjunto formado por dos pies y una barra con enganches para colgar focos  
Altura máxima: 4m.  
Peso de carga máximo: 60kg.

Precio alquiler 24h.: 24€  
Precio venta: 595€

## JIRafa MANFROTTO A700 5

Altura máxima: 5m.  
 Peso de carga máximo: 30kg.  
 Incluye pie y sacos de arena  
 Fácil de transportar porque se pliega mediante un sistema telescópico

Precio alquiler 24h.: 15€  
 Precio venta: 269€



## BARRICUDA

Barra para colgar focos  
 Longitudes disponibles: 3, 3,6 y 4m.

Precio alquiler 24h.: 5€  
 Precio venta: 119€



## TORO MANFROTTO

Soporte para colocar hasta un máximo de cinco focos simultáneamente  
 Soporta más de 100kg.  
 Con arneses de seguridad  
 El pie Manfrotto está incluido

Precio alquiler 24h.: 12€  
 Precio venta: 345€



## PINZA CARDELLINI

Puede colocarse en trípodes de iluminación, en una barricuda, en una viga de construcción, etc.  
 Dispone de un tocho de 16mm.  
 Longitud de apertura disponible: 15cm. / 23cm. / 45cm.

Precio alquiler 24h.: 3€  
 Precio venta: 55€



## PINZA UNIVERSAL AVENGER

Pinzas para sujetar uno o dos focos simultáneamente

Precio alquiler 24h.: 3€  
 Precio venta: 65€





## BRAZO MÁGICO

Brazo flexible Manfrotto para colocar en pie o en ceferinos

Precio alquiler 24h.: 5€

Precio venta: 145€



## SACO DE ARENA

Saco Manfrotto para hacer contrapeso o sujetar pies de foco

Peso aproximado: 4kg.

Precio alquiler 24h.: 3€

Precio venta: 23€



## PEANINAS

Conjunto formado por 10 peanas

En su fabricación se han utilizado materiales de primera calidad y un acabado pulido, para que puedan soportar la humedad y peso elevado

Precio alquiler 24h.: 9€

Precio venta: 349€



## JUEGO DE CAJONES

Kit formado por 4 cajones de diferentes tamaños

Los cajones de cámara están hechos con tablero de Okumen con encolado hidrófugo ideal para trabajar en exteriores por su alta resistencia al agua y al peso

Precio alquiler 24h.: 9€

Precio venta: 145€



## CUÑAS

Bolsa de 25 cuñas de madera para equilibrar vías de travellings, pies de foco u otras necesidades

Precio alquiler 24h.: 9€

Precio venta: 150€



# DMG

## LUMIÈRE

LIGHTING TECHNOLOGIES



# CHROMA



**CHROMA / CROMA es una técnica audiovisual utilizada en cine, televisión y fotografía, que consiste en extraer un color de una imagen o vídeo (usualmente el verde o el azul) y reemplazar el área que ocupaba ese color por otra imagen o vídeo.**

## PINTURA CHROMA

Pintura de altos niveles de luminancia y de saturación cromática para efectos chroma key. Bote de 3.80l. para una superficie de 8.7m2 aproximadamente

Precio venta: 115€



## TELA CHROMA EN PALIO

Palio con tela de chroma verde de 2.40 x 2.40m. Incluye pies con rótula para sostener el palio y bolsa de transporte. También se puede alquilar la tela de chroma por separado

Precio alquiler 24h.: 55€ // Precio venta: 1.290€



## COLORAMA-FONDO ESTUDIO VERDE CHROMA

Rollo de papel de chroma verde de 2.80m. de ancho x 10m. de largo. El papel es de un solo uso y se cobra dependiendo de la cantidad que se use. Está preparado para ser colgado en una pared mediante tornillos o colocado en una estructura tipo "portería". El soporte se alquila por separado

Precio pliego: 10€ // Precio rollo: 74€



## PANTALLA CHROMA

Pantalla reflectora plegable de tela verde o azul chroma en diferentes medidas

Precio alquiler 24h.: 20€

Precio venta: 195€



## TRAJE DE CHROMA

Trajes de chroma de una sola pieza. Cubre todo el cuerpo incluida la cabeza. Unisex. Sirve para hacer invisible al sujeto que lleve el traje puesto  
3 tallas disponibles: L - M - XL

Precio alquiler 24h.: 5€

Precio venta: 39€



# SONIDO



**Sonido para rodajes: micrófonos de cañón, pértigas, grabadoras de audio.**

**Sonido para eventos: altavoces, mesas de mezclas, atriles, micrófonos de conferencia, inalámbricos...**

## MICRÓFONO DE CAÑÓN SENNHEISER MKE 400

Micrófono pequeño para cámara de fotos o de vídeo  
Máximo rechazo del ruido lateral. Sensibilidad ajustable para distancias largas y cortas. Filtro para el ruido del viento que se puede activar y desactivar. Alimentación con pila AAA. Protector de esponja contra el viento

Precio alquiler 24h.: 19€  
Precio venta: 189€



## MICRÓFONO SCHOEPS CMT 5U

Micrófono unidireccional de cañón de altísima calidad  
Registra el sonido de forma neutral disminuyendo las distorsiones y los sonidos provenientes del movimiento  
Respuesta en frecuencia: 40 Hz – 20 kHz

Precio alquiler 24h.: 45€  
Precio venta: 1.700€



## MICRÓFONO DE CAÑÓN SENNHEISER MKH416

Micro de alta sensibilidad  
HIPERCARDIOIDE a bajas y medias frecuencias, LOBULAR  
Módulo de captación tipo "CONDENSADOR RF"  
Salida balanceada sin transformador y completamente flotante  
Resistente, apropiado para condiciones climáticas adversas

Precio alquiler 24h.: 35€  
Precio venta: 890€



## MICRÓFONO DE CAÑÓN SENNHEISER ME66 K6P

Micrófono de cañón direccional de alta calidad  
Funciona con alimentación phantom o con pilas AA  
Para acoplar a una cámara o a una pértiga

Precio alquiler 24h.: 18€  
Precio venta: 495€



## KIT MICRÓFONO DE CAÑÓN SENNHEISER

Kit compuesto por:  
- Micrófono de cañón Sennheiser ME66 K6P  
- Pértiga  
- Pistola suspensoria  
- Zeppelin  
- Peluche antiviento  
- 2 cables XLR

Precio alquiler 24h.: 39€  
Precio venta: 1.290€





### MICRO SANKEN COS-11DPT

Micrófono de corbata LAVALIER color carne (BEIGE)  
 Sonido claro y rico, optimizado para la voz humana  
 Diseño de diafragma vertical original. Supera la RFI  
 interferencia de radiofrecuencia del transmisor digital

Precio alquiler 24h.: 15€  
 Precio venta: 265€



### KIT ZEPPELIN RYCOTE

Kit compuesto por:  
 - Pistola suspensoria  
 - Zeppelin  
 - Peluche antiviento

Precio alquiler 24h.: 20€  
 Precio venta: 620€



### PÉRTIGA DE SONIDO RODE

Pértiga profesional para sujetar micrófonos  
 Ligera  
 Longitud máxima: 3m.

Precio alquiler 24h.: 9€  
 Precio venta: 125€



### KIT MICRÓFONO INALÁMBRICO DE CAÑÓN SENNHEISER

Kit compuesto por:  
 - Micrófono de cañón Sennheiser ME66 K6P  
 - Pértiga y pistola suspensoria  
 - Zeppelin y peluche antiviento  
 - 2 cables XLR  
 - Petacas inalámbricas emisora y receptora

Precio alquiler 24h.: 49€ // Precio venta: 1.690€



### SENNHEISER MKE 2 EW GOLD

Micrófono de condensador de solapa  
 Cápsula omnidireccional  
 Respuesta en frecuencia: 20 - 20.000Hz  
 SPL máximo: 142dB 1000 Ohmios  
 Sensibilidad: 5mV/Pa +/- 3dB  
 Longitud del cable: 1,6m.

Precio alquiler 24h.: 10€  
 Precio venta: 249€

## MICRO DE CORBATA SENNHEISER EW 512P G4

Sonido profesional y calidad de construcción excelente  
Hasta 88 MHz de ancho de banda con hasta 32 canales  
Rango: hasta 100 metros/330 pies  
Mayor potencia de salida RF (10/30/50 mW)

Precio alquiler 24h.: 39€

Precio venta: 950€



## MICRÓFONO DE CORBATA INALÁMBRICO SENNHEISER EW-112

Micrófono de corbata inalámbrico profesional de alta calidad  
Gama de frecuencia 626 / 662mhz.  
Funciona con pilas AA

Precio alquiler 24h.: 29€

Precio venta: 620€



## MICRÓFONO INALÁMBRICO SENNHEISER AVX-ME2

Tecnología wireless. Sistema inalámbrico serie AVX con receptor ultracompacto y micrófono LAVALIER  
Su receptor ultracompacto encaja directamente en la entrada de audio XLR de la cámara o dispositivo de grabación. Interruptor de encendido / apagado por alimentación PHANTOM P 48  
Rango dinámico optimizado  
Autogestión de frecuencias

Precio alquiler 24h.: 34€

Precio venta: 845€



## MICRÓFONO INALÁMBRICO SENNHEISER AVX-835

Tecnología wireless. Incluye un micrófono de mano, un receptor tipo "PLUG-ON" y accesorios para operar en cámaras de vídeo y DSLR  
Se conecta directamente en la entrada de audio XLR  
Receptor ultracompacto  
Alimentación PHANTOM P 48  
Rango dinámico optimizado  
Autogestión de frecuencias

Precio alquiler 24h.: 34€

Precio venta: 845€





### MICRÓFONO SHURE SM57

Micro dinámico cardioide indicado para instrumentos  
No utiliza una rejilla esférica con filtro antipop y en su lugar usa un bloque integral de resonador/rejilla, en el que ésta forma realmente parte de la cápsula

Precio alquiler 24h.: 12€  
Precio venta: 115€



### MICRÓFONO DE MANO SENNHEISER E835

Micrófono cardioide profesional de máxima calidad  
Respuesta de frecuencia: 40hz. / 16khz.

Precio alquiler 24h.: 12€  
Precio venta: 110€



### MICRÓFONO DE BIGOTE COLES

Micrófono de labio conocido como "micrófono bigote"  
Marca / modelo COLES Electroacoustics 4104  
Micro pensado para comentaristas en ambientes muy ruidosos  
Respuesta en frec. 60-12000Hz.  
Incluido en el precio la pantalla higiénica 4104HS  
Dispone de interruptor de apagado/encendido

Precio alquiler 24h.: 29€  
Precio venta: 595€



### PINGANILLO INTRA AURICULAR PHONAK

Pinganillo, también conocido como interfono. Es un receptor pequeño parecido a un audífono, pensado para transmitir en directo ordenes, o apuntes del guión a los actores, presentadores de TV o de un evento, etc. Al ocultarse, no se verá en los primeros planos de cámara

Precio alquiler 24h.: 39€  
Precio venta: 690€



### MICRÓFONO INALÁMBRICO DE MANO SENNHEISER EW 135

Micrófono de mano inalámbrico E835 con receptor de petaca (pilas AA) y adaptador para cámara  
Incluye cable conector XLR y minijack

Precio alquiler 24h.: 32€  
Precio venta: 595€



## MICRÓFONO INALÁMBRICO DE MANO SHURE SM 58

Micrófono inalámbrico profesional dinámico  
Unidireccional cardioide  
Respuesta de 50hz. a 15khz.

Precio alquiler 24h.: 28€  
Precio venta: 495€



## MICRÓFONO RETRO SHURE 55SH SERIES II

El micrófono de "Elvis"

Para aplicaciones vocales, con aspecto clásico, pero rendimiento moderno. Respuesta en frecuencia para palabra, voz cantada y música instrumental. Patrón cardioide para un rendimiento óptimo en entornos acústicos adversos

Precio alquiler 24h.: 18€ // Precio venta: 170€



## KIT MICRÓFONO DE CONFERENCIA SENNHEISER

KIT compuesto por:

- Micrófono de cuello de cisne + base de mesa
- Cápsula SENNHEISER KE10
- Cuello de 40cm. + conector XLRM
- SENNHEISER MEG14 40B
- Base alimentación para SENNHEISER MAT 133 B

Precio alquiler 24h.: 19€ // Precio venta: 295€



## MICRÓFONO DE ESTUDIO BEHRINGER B-2 PRO

Micro de condensador con diafragma doble de 1" bañado en oro para una mejor calidad de sonido. Cardioide, omnidireccional. Conector XLR. Ideal para instrumentos acústicos, piano, ambientes, etc. Suspensión reforzada, filtro antiviento y estuche de transporte incluidos

Precio alquiler 24h.: 22€  
Precio venta: 210€



## MICRÓFONO DE DIADEMA INALÁMBRICO COLOR CARNE

Micrófono de diadema SENNHEISER HSP 2  
Emisor y receptor inalámbrico SENNHEISER EW 112  
El sistema de sujeción se puede ajustar perfectamente, es cómodo y discreto

Precio alquiler 24h.: 38€  
Precio venta: 1.790€





## MICRÓFONO DE DIADEMA INALÁMBRICO SENNHEISER

Micrófono de diadema modelo SENNHEISER ME3-EW  
Emisor y receptor inalámbrico SENNHEISER EW 112  
Perfecto para utilizarlo conferencias y eventos

Precio alquiler 24h.: 32€  
Precio venta: 795€



## AURICULARES

Gran variedad de auriculares de distintas marcas y modelos

Precio alquiler 24h.: 5€  
Precio venta: 49€



## PANTALLA ANTIPOP

Para reducir los impactos de aire producidos por el locutor o cantante. Es, además, un modo de marcar una distancia física entre la boca y el micrófono controlando así físicamente la ganancia de la señal

Precio alquiler 24h.: 2€  
Precio venta: 49€



## ALTAVOCES

Potencias disponibles: 150w. y 300w.  
Se alquilan con pie y con cableado  
El amplificador se alquila por separado aunque también hay altavoces autoamplificados

Precio alquiler 24h.: desde 9€  
Precio venta: desde 295€



## SISTEMA DE AUDIO MARK MAM 152 BT TROLLEY

Caja acústica autoamplificada. Reproductor MP3 integrado con conexiones para USB, SD, FM y Bluetooth  
Amplificador incorporado clase D de 80W.  
Woofer de 15" LF + Tweeter de 1".  
Control remoto. Batería recargable interna de 12V 7A.

Precio alquiler 24h.: 25€  
Precio venta: 150€



## ¿NO TIENES NADA QUE PONERTE?

Espumas antivientos y dados para todo tipo de micrófonos.

Gran variedad de colores y formas.



**Precio dado: 15 Euros/unid. Precio espuma: 18 Euros/unid.**

Logotipo serigrafiado (precio a parte)



**FALCO**  
FILMS



## GRABADOR TASCAM DR-680MKII

Dispone de 8 canales, con 6 entradas de micrófono analógico o línea en un combo de conectores XLR/TRS, y una entrada estéreo digital. Dispone de pre-amplificadores de micro HDDA, y se pueden poner en cascada varias unidades juntas, poniendo a uno como master para controlar las funciones de transporte

Precio de alquiler 24h: 29€ // Precio venta: 595€



## GRABADOR TASCAM DR 60D MKII

Grabador de 4 canales que usa pre-amplificadores de alto grado HDDA, convertidores AD y una estructura ligera que se adapta a cualquier cámara DSLR para grabar audio hasta de 96KHz/24bit a tarjetas SD7SDHC  
2 entradas de 1/4-XLR con Phantom y el plug de 3.5 con Plug In Power

Precio alquiler 24h.: 17€ // Precio venta: 160€



## MEZCLADOR PORTÁTIL SHURE FP33

Mezclador ENG ideal para los enlaces de transmisión digital o para los medios de grabación audio/video digital incluyendo DAT y disco compacto. Respuesta de Frecuencia extendida de 20 a 20.000 Hz. 3 entradas conmutables para micrófono/línea. 2 salidas conmutables para micrófono/línea. Alimentación de 48V phantom, 12V phantom y AB para micrófonos dinámicos

Precio alquiler 24h.: 39€ // Precio venta: 2.120€



## GRABADOR DE AUDIO ZOOM H4N

Grabador de audio de 4 pistas  
Pre-amplificadores de micrófono de alta fidelidad  
Micrófonos estéreo X/Y integrados, ajustables entre 90° y 120°  
Grabación de hasta 140 db SPL con los micrófonos X/Y  
2 entradas de nivel mic/línea con conectores combo XLR/TRS

Precio alquiler 24h.: 26€ // Precio venta: 220€



## GRABADOR DE AUDIO ZOOM H6

Grabador digital portátil para cámaras DSLR. 6 pistas. Incluye 2 micrófonos MS y XY intercambiables. 4 entradas. Mic/Line Combo XLR/Jack Bal. Control de ganancia. Line Out. Line In L/R -Salida phones. Compatible con SDHC hasta 32GB y SDXC hasta 128GB. Grabación WAV y MP3. Conexión USB 2.0. Alimentación Phantom. Alimentado por 4x pilas AA o por USB. Hasta 20h de grabación

Precio alquiler 24h.: 29€ // Precio venta: 290€

## GRABADOR DE AUDIO ZOOM F4

6 entradas, 4 de ellas llevan amplificador de micrófono, además dispone de 4 salidas  
Pre-amplificadores con conectores combinados XLR / JACK  
Proporcionan ganancia de 75 dB + 4 dB BOOST  
El TCXO genera un código de tiempo que funciona mientras se graba y se reproduce

Precio alquiler 24h.: 29€  
Precio venta: 570€



## GRABADOR DE AUDIO ZOOM F8

8/4-salida de campo. Sonido estéreo para el monitoreo y la reproducción. Formato: SD, SDHC, SDXC. Muestreo máx.: 192KHz / 16-24 bits. Entradas: 8x mic./ Línea x XLR o TRS. Salidas: 2x Línea TA-3. PHANTOM: 24/48v. Autonomía: 8.5h con 8x AA alcalinas. Dimensiones: 18x14x5cm. Peso: 960g.

Precio alquiler 24h.: 39€ // Precio venta: 1.180€



## GRABADOR DE AUDIO ZOOM R20

8 pistas de grabación y 16 de reproducción. Pantalla táctil LCD en color de 4,3". Editor y procesador multiefectos integrados. Ecuador y compresor / limitador / puerta por canal. Grabación directamente en tarjetas SDHC y tarjetas SDXC

Precio alquiler 24h.: 32€  
Precio venta: 320€



## MESA BEHRINGER EURODESK SX3242FX

Mesa de mezclas analógica de 32 entradas 4 BUSES, con preamplificadores de micro XENYX y ecualizadores "British". Doble procesador de FX 24 bits con 99 PRESETS, 24 preamplificadores de micro con PHANTOM y 4 entradas estéreo de línea

Precio alquiler 24h.: 45€  
Precio venta: 590€



## MESA BEHRINGER SX2442FX

Mezclador 24 canales (16 entradas de micrófono)  
Pre-amplificadores de micrófono XENYX  
Ecuador de 3 bandas británico NEO-CLASSIC  
2 procesadores de efectos con 100 PRESETS  
Ecuador gráfico de THOMANN 9 bandas  
Sistema de detección de FEEDBACK

Precio alquiler 24h.: 39€  
Precio venta: 450€





## MESA BEHRINGER QX2222USB

Mezclador USB de 22 canales. FADERS de 60mm.  
8 entradas de micrófono con alimentación PHANTOM de 48V.  
Compresor por canal de micrófono  
4 entradas estéreo  
Entrada/salida de 2 pistas  
Salida principal XLR

Precio de alquiler 24h.: 36€ // Precio venta: 329€



## MESA BEHRINGER 1002B

Mesa de sonido 5 canales. Funciona con pilas de 9V.  
10 canales de entrada: 5 mono, 4 estéreo y 1 retorno estéreo.  
Alimentación PHANTOM de 18V. Inserciones de THOMANN canal (canales 1-5). Fader de 60mm. para canales y master

Precio alquiler 24h.: 19€  
Precio venta: 110€



## BEHRINGER XENYX 802

Mesa de 8 entradas dispone de un envío de efectos en cada canal, además de entradas de CD/cinta asignables para máxima flexibilidad  
Mesa de mezclas analógica de ultra-bajo ruido con excelente margen de sobrecarga

Precio alquiler 24h.: 12€  
Precio venta: 60€



## ETAPA DE POTENCIA

Etapas de potencia para altavoces  
Disponibles para instalaciones de: 150w., 350w., 2.000w., 3.000w., 6.000w. y 10.000w.

Marcas disponibles: Sony y Work

Precio alquiler 24h.: desde 15€  
Precio venta: desde 395€



## RACK 28 SALIDAS PARA PRENSA

Equipo de distribución de sonido para reporteros.  
2 entradas de audio y hasta 28 salidas. Conexiones profesionales balanceadas, XLR Neutrik. 8 grupos de salida. Desacoplo por transformador. Sistema conectable "en cadena"

Precio alquiler 24h.: 110€  
Precio venta: 1.850€

THELIGHT  
made to last

# the VELVET TOUCH

## VELVET Light 4

SILENT FAN FREE | FULL OUTPUT EVEN FROM BATTERY

[thelight.com.es](http://thelight.com.es)

THELIGHT  
made to last

EVERYWHERE

THE QUICKEST AND RAINPROOF PORTABLE PANELS

## VELVET MINI 1

[thelight.com.es](http://thelight.com.es)

# MONITORES



**Monitores para rodajes y grabaciones en exteriores.  
Compactos, ligeros, con baterías.  
Monitores de estudio, monitores grado 1,  
monitores en forma de onda y vectorscopios.**



## MONITOR ATOMOS SHINOBI 7

4K HDMI/SDI Tamaño de la pantalla: 7"  
 1x HDMI IN 2.0 hasta 4Kp60  
 1x HDMI OUT 2.0 hasta 4Kp60  
 3G SDI hasta 2Kp60 entrada y salida

Precio alquiler 24h.: 29€  
 Precio venta: 640€



## MONITOR TRANSVIDEO STARGATE FHDR

Monitor 7" 4K - 6G y brillo de 800 Nits  
 Entradas: 1x3G y HD SDI 1xHDMI  
 Salidas: 1x 3G y HD / SD SDI (procesado)  
 Acceso directo herramientas auxiliares como:  
 FOCUS HELPER, MARKERS y zoom variable

Precio alquiler 24h.: 59€  
 Precio venta: 3.100€

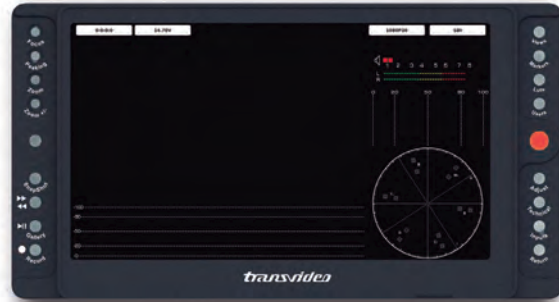

## MONITOR SMALLHD 702

Monitor LCD HD pantalla de 7"  
 SDI / HDMI CROSS CONVERSION  
 Monitor con forma de onda  
 Entrada: SDI, HDMI  
 Salida: SDI, HDMI

Precio alquiler 24h.: 29€  
 Precio venta: 750€



## MONITOR TVLOGIC VFM-055A

Monitor de 5,5" OLED  
 Con resolución nativa de 1920x1080  
 Ratio de contraste de 17.000:1  
 Ángulo de visión amplio (160°)  
 Entradas 3G-SDI y HDMI v1.4  
 Salida HDMI/SDI de conversión cruzada

Precio alquiler 24h.: 35€  
 Precio venta: 980€



## MONITOR LILLIPUT BM230-12G

Monitor de 23.8" 12G en FLIGHT CASE  
 4K ULTRA HD Resolución nativa  
 INTERFACE de entrada:12G-SDI, 4K HDMI  
 Alto contraste: 1000:1  
 Ancho ángulo de visión: 178"  
 Alimentación: DC12-24V

Precio alquiler 24h.: 45€  
 Precio venta: 1.690€





### MONITOR SMALLHD MON-FOCUS

LCD Panel 5"  
 Pantalla de 1280x720  
 Entrada HDMI  
 Batería NPF integrada  
 Pantalla táctil

Precio alquiler 24h.: 29€  
 Precio venta: 420€



### MONITOR TVLOGIC TSM 182W

Formato imagen: 18.5"  
 Aspecto: 16:9  
 Estándar color: HD/PAL/NTSC  
 Resolución: 1366x768 píxeles  
 Entradas vídeo: HDSDI, HDMI  
 Alimentación: 12vcc, 220vac  
 Preparado para funcionar con baterías V-LOC

Precio alquiler 24h.: 42€ // Precio venta: 1.790€



### MONITOR TVLOGIC LVM-070C

Tamaño: 7"  
 Resolución: 1024 x 600  
 Aspecto: (16:9)  
 Contraste: 800:1  
 Preparado para funcionar con baterías V-LOC

Precio alquiler 24h.: 39€  
 Precio venta: 1.545€



### MONITOR PANASONIC BT-LH1700W

Monitor LCD de 17" para cámaras de alta definición  
 Aspecto: 16:9  
 Color estándar: PAL / NTSC  
 Resolución: 1.280 x 768  
 Forma de onda  
 Funciona también con baterías y cargador que se alquilan por separado

Precio alquiler 24h.: 52€ // Precio venta: 2.295€



### MONITOR SONY PVM A250 OLED

Monitor OLED Full HD de 25 pulgadas  
 Fácil de transportar, incluso por una sola persona  
 Incorpora un panel OLED TRIMASTER EL™  
 Ofrece ángulos de visión más amplios que cualquier monitor de pantalla plana del mercado, lo que facilita la revisión de imágenes en grupo

Precio alquiler 24h.: 85€ // Precio venta: 5.700€

## MONITOR SONY PVM-1741 OLED

Monitor OLED para rodajes (baterías y cargador opcional). Monitor forma de onda y vectorscopio. Formato imagen: 17" 16:9/4:3. Aspecto 16:9. Estándar color: HD/PAL/NTSC. Resolución: 1920x1080 píxeles. Entradas vídeo: 3GHDSI, SDI, HDMI y compuesto. Entrada sincronismos. Alimentación / consumo: 100-240vca - 12vcc / 70w. Dimensiones: 44x30x16cm. Peso: 7,2Kg.

Precio alquiler 24h.: 59€ // Precio venta: 2.850€



## MONITOR SONY LMD-A240

Panel LCD 24" Full HD  
Formato imagen: 24" 16:10  
Resolución: 1920x1200 píxeles HDR  
Entradas vídeo: HDSI, SDI  
MFO/Vectorscopio

Precio alquiler 24h.: 60€  
Precio venta: 2.750€



## MONITOR SONY LMD-A170

LCD de 17" Full HD (1920 x 1080)  
Con capacidad HDR  
Visualización de los metadatos de la cámara y el objetivo  
Función Picture & Picture (imágenes contiguas)

Precio alquiler 24h.: 55€  
Precio venta: 2.300€



## MONITORES SONY TUBO DE IMAGEN

Monitores de tubo de imagen analógicos disponibles en diferentes tamaños:

**MONITOR DE 9"**: Imagen en 4:3 y 16:9. Baterías opcionales que se alquilan por separado. Precio alquiler 24h.: 35€

**MONITOR DE 14"**: Imagen en 4:3. Precio alquiler 24h.: 29€

**MONITOR DE 20"**: Imagen en 4:3. Precio alquiler 24h.: 43€



## PANTALLAS DE LED

Disponibles soportes de pantalla de diferentes tamaños. Los portes e instalación son opcionales y no están incluidos en el precio. Marcas disponibles: Sony, LG y Samsung

**PANTALLA LED 40"**. Precio alquiler 24h.: 69€

**PANTALLA LED 50"**. Precio alquiler 24h.: 95€

**PANTALLA LED 60"**. Precio alquiler 24h.: 125€

**PANTALLA LED 65"**. Precio alquiler 24h.: 145€





[www.falcofilms.com](http://www.falcofilms.com)

91 351 85 75 · [falco@falcofilms.com](mailto:falco@falcofilms.com)

 [@falcofilms](https://www.instagram.com/falcofilms)

Falco Films empresa especializada en actividades audiovisuales fundada en el año 2001, y con sede en Madrid. Presta servicio en toda España a las productoras de cine y televisión, canales de televisión, agencias de publicidad, empresas de eventos, centros de formación y particulares en general. Un servicio herramienta imprescindible para los profesionales del mundo audiovisual en España.

**CAMARAS 4K · CAMARAS DSLR · OPTICAS · ILUMINACION · SONIDO · STEADICAM · TRAVELLING · GRUAS · SLIDER  
GIMBAL · FLASH DE ESTUDIO · TELEPROMPTER · MESAS DE VIDEO · MAGNETOSCOPIOS · PROYECTORES**

# SOPORTES Y ESTABILIZADORES



Todo para estabilizar la cámara  
y hacer movimientos perfectos.  
Steadicam, soportes de hombro, sistemas  
de suspensión, estativos, ventosas, slider...



## ESTABILIZADOR RONIN 2

Sistema de estabilización en 3 ejes  
 Estructura monocasco de fibra de carbono  
 Soporta cámaras de hasta 13kg.  
 Equilibrado fino para un control preciso  
 Potencia de abordaje para la cámara y accesorios  
 Controles de cámara y GPS integrados

Precio alquiler 24h.: 125€  
 Precio venta: 5.800€



## ESTABILIZADOR SNORRICAM

Es un dispositivo para montar en el cuerpo, una cámara y se utiliza para crear un punto de vista subjetivo, pero con la cámara apuntando al sujeto que lleva la cámara  
 El SNORRICAM que ofrecemos, está fabricado y diseñado por FALCO FILMS, buscando un producto sencillo y resistente, para poder ser utilizado por diferentes personas, y ajustable a todo tipo de cámaras

Precio alquiler 24h.: 39€  
 Precio venta: 1.090€



## KIT STEADICAM PILOT

Para cámaras de 1Kg a 6Kg. Incluido en el KIT:  
 - Monitor STEADICAM con baterías y cargador  
 - Brazo doble STEADICAM PILOT  
 - Telescópico poste central de fibra de carbón  
 - Chaleco ligero TIFFEN STEADICAM  
 - Soporte de acoplamiento. Cable de alimentación 12V  
 - Video BNC cable light. 5 / 32 "T-HANDLE LLAVE ALLEN  
 - Mochila TIFFEN STEADICAM FLYCASE

Precio alquiler 24h.: 145€  
 Precio venta: 4.390€



## KIT STEADICAM GLIDECAM 4.000 HD

Steadicam para cámaras de menos de 4.5kg. Estabilizador Glidecam GL4.000 HD con sistema Smooth Shooter

Se suministra con:  
 - Trípode de sujeción  
 - Monitor de 4.5" LCD en color

Se alquila con y sin operador

Precio alquiler 24h.: 119€  
 Precio venta: 3.500€

## ESTABILIZADOR DJI RONIN S

Estabilización en 3 ejes  
Control preciso y control manual del enfoque  
Control de la cámara  
Motor de rotación inclinado  
Capacidad probada de carga 3.6kg.

Precio alquiler 24h.: 28€  
Precio venta: 390€



## ESTABILIZADOR ZHIYUN TECH CRANE 2

KIT estabilizador GIMBAL ZHIYUN + SERVO FOLLOW FOCUS. Enfoque de seguimiento en tiempo real  
Rueda de enfoque táctil  
3 niveles de ajuste de enfoque  
Soporta hasta 3.2kg.

Precio alquiler 24h.: 30€  
Precio venta: 460€



## ESTABILIZADOR GIMBAL ZHIYUN CRANE 3 LAB

Retransmisión inalámbrica FULL HD  
Tecnología táctil VIATOUCH CONTROL SYSTEM  
Control de zoom y enfoque sincronizados  
Ejes bloqueables de manera independiente  
Capacidad máxima de carga: 4.5kg

Precio alquiler 24h.: 40€  
Precio venta: 830€



## VENTOSA TILTA

Conjunto formado por 4 ventosas de alta calidad  
Cada ventosa puede soportar un máximo de 30kg.  
Dispone de 4 brazos extensibles, articulados  
La base dispone de muelles de absorción de impactos y anula las posibles vibraciones

Precio alquiler 24h.: 45€  
Precio venta: 1.490€





### VENTOSA TILTA HYDRA ALIEN

Diseñado para montar la cámara en vehículo en movimiento y proporcionar estabilización para realizar tomas de acción fluidas. Se monta con un sistema de succión y cuenta con soportes y placas de montaje en cola de milano modulares, para crear tomas de ángulo alto o bajo en una variedad de ángulos

Precio alquiler 24h.: 45€  
 Precio venta: 1.300€



### VENTOSA SPYDER POD

En el KIT están incluidas 5 ventosas (3 principales y 2 de seguridad)  
 Soporta máximo 22 Kg.  
 Se coloca sobre superficies lisas  
 Se le puede incorporar una cabeza de trípode

Precio alquiler 24h.: 39€  
 Precio venta: 990€

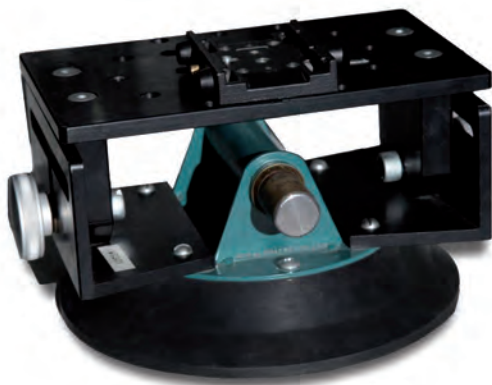

### VENTOSA GRIP 127N EGRIPMENT

Ventosa para colocar en el exterior de un coche, o en otras superficies similares  
 Aguanta el peso de cualquier cámara de cine o vídeo

Precio alquiler 24h.: 39€  
 Precio venta: 1.290€



### VOLANTE ESTABILIZADOR FIG RIG 595B

Estabilizador tipo volante ideal para tomas subjetivas  
 Soporte con barra transversal para montar la mayor parte de las cámaras Mini DV  
 Proporciona imágenes suaves libres de vibraciones  
 El mando de foco no está incluido

Precio alquiler 24h.: 25€  
 Precio venta: 295€



## SOPORTE ZACUTO DSLR Z-CAGE

SopORTE de mano que permite tener una solución pequeña y estable para cámaras réflex digital y todos los accesorios utilizados con ellas  
Estabilidad al fotografiar y grabar vídeo

Precio alquiler 24h.: 29€  
Precio venta: 895€



## SOPORTE VERTICAL WOODEN CAMERA

Vertical Camera Bracket  
Para cámaras de cualquier tamaño  
Fabricado en aluminio  
Medidas: 248 x 248 x 248mm.  
Peso: 1,96kg.

Precio alquiler 24h.: 19€  
Precio venta: 240€



## SOPORTE OCONNOR O-RIG PRO KIT

Sistema estabilizador de barra LWS  
Para cámaras pesadas  
Barras de 15mm.  
Placa base O-GRIPS  
2 Empuñaduras OCONNOR  
2 Pesas (contrapeso)

Precio alquiler 24h.: 49€  
Precio venta: 2.850€



## KIT EASYRIG VARIO 5 CON FLOWCINE SERENE

Este KIT mejora la estabilización del EASYRIG  
El FLOWCINE SERENE es un brazo con resorte que instalado en el extremo de un EASYRIG estabiliza las vibraciones creadas al caminar o correr. Permite configuraciones de cámara entre 6 y 19.5kg. Es compatible con los GYMBAL tipo DJI RONIN

Precio alquiler 24h.: 75€  
Precio venta: 4.950€





### EASY RIG CINEMA 3

Chaleco para cámara al hombro, que libera del peso de la cámara dando libertad de movimiento  
Estabilizador basado en una serie de poleas y barras suspensoras que reparten el peso en nuestra espalda, de forma similar a una STEADICAM  
Carga máxima: 11kg.

Precio alquiler 24h.: 49€  
Precio venta: 2.390€



### ESTABILIZADOR DE HOMBRO GENUS GCSMK

Soporte con sistema modular que admite varias configuraciones y ajustes al gusto del operador  
Dispone de 4 barras de 15cm. donde poder colocar el mando de foco, un monitor, el portafiltras...

Precio alquiler 24h.: 29€  
Precio venta: 780€



### CARRO LINCE CART 100

Carro ligero, flexible, plegable y de fácil manejo  
Ideal para cualquier rodaje con cámaras  
Está fabricado en aluminio  
Incluido soporte de cámara MITCHELL  
Dispone de 2 soportes para transportar trípodes  
Medidas: 100cm. x 60cm. x 108cm. (largo x ancho x alto)

Precio alquiler 24h.: 22€  
Precio venta: 875€



### CARRO INOVATIV SCOUT

Diseño completamente libre de herramientas. Fabricado en aluminio 5052 y 6061 y acero inoxidable. Ajustes de altura de 10" en el estante superior. Ruedas 100% selladas y extremadamente silenciosas. Equipado con sistema de freno de pie

Precio alquiler 24h.: 39€  
Precio venta: 3.100€

## CARRO VERTICAL LINCE

Fabricado en aluminio de alta resistencia  
Las dos ruedas delanteras tienen freno. La configuración estándar incluye una bandeja de 450mm. Gran cantidad de accesorios para ampliar la configuración según necesidades

Precio alquiler 24h.: 29€

Precio venta: 850€



## CARRO ADICAM

Desmontable

Dimensiones cerrado:  
Altura 175mm. / Ancho 630mm. / Largo 1045mm.

Dimensiones abierto:  
Altura 1025mm. / Ancho 630mm. / Largo 1045mm.

Peso: 38kg. sin accesorios

Precio alquiler 24h.: 22€

Precio venta: 1.650€



## CARRO MAGLINER

Carro de rodaje pesado. Peso vacío: 20kg. Carga máxima: 100kg. Dimensiones: 120 x 100 x 61 cm.

Accesorios disponibles (no incluidos en el precio): trípode, Mag Mitchell mount, utility box, sombrilla y monitor de 9"

Precio alquiler 24h.: 22€

Precio venta: 1.495€



## CUÑA VARIABLE

Cuña Variable DENZ  
TILT CAMERA PLATE  
Se coloca sobre la cabeza del trípode  
75 grados de inclinación (max. tilt angle 75°)  
Útil para planos cenitales  
Fabricado en aluminio

Precio alquiler 24h.: 39€

Precio venta: 1.895€





## BOGIE DENZ

Tercer Eje Sistema estabilizador de balanceo. Para montar sobre la cabeza de un trípode. Balancea el eje de la cámara + - 45°. Se puede fijar la cámara en cualquier posición. 3 velocidades de movimiento. Compatible con cámaras de cualquier peso, ya sean cámaras de cine pesadas, como pequeñas cámaras de fotos.

Precio alquiler 24h.: 49€

Precio venta: 4.850€



## KIT DENZ

Máxima libertad y precisión para la cámara colocada en un trípode tanto en horizontal como en vertical

KIT compuesto por:

- DENZ BOGIE Sistema de balanceo
- DENZ Cuña variable DENZ
- Extensor mando de foco DENZ

Precio alquiler 24h.: 69€

Precio venta: 6.790€



## BOLSA ESTABILIZADORA LOWRIDER

Perfecta para utilizar en un coche, moto o cualquier sitio con vibraciones

Rellena de micro perlas se ajusta perfectamente a la forma de la cámara; y absorbe las vibraciones no deseadas

Dispone de 2 bolsillos laterales

Fabricada con tejido impermeable

Medidas: 25cm. x 25cm. x 32cm.

Peso: 1 Kg.

Precio alquiler 24h.: 18€

Precio venta: 159€



## CINEVATE TABLA + DROMOS

Tabla CINEVATE + Dromos Bowl Riser. Dromos funciona como un hi-hat para su cámara o cabeza del trípode, lo que le permite nivelar y articularla en cualquier posición. La instalación puede ser tan simple como colocar Dromos en el suelo para lograr que el tiro ultra bajo, o tan creativo como instalarlo a un trípode, en una grúa, o en una ventosa para coches. Acepta copa de trípode de 100mm. y 75mm.

Precio alquiler 24h.: 22€

Precio venta: 455€



# LARGE FORMAT, SMALL CAMERA



**ALEXA** MINI LF

ALEXA MINI LF. TRULY CINEMATIC.

Producto ya disponible en alquiler en Falco Films



THE ARRI  
LARGE-FORMAT  
CAMERA SYSTEM

# GRÚAS, PLUMAS Y TRAVELLINGS



Grúas con cabezas robotizadas o manuales.  
Para montar en trípodes, en DOLLY o en TRAVELLING.  
SLIDER manuales y motorizados, de todos  
los tamaños. Travelling circulares.

## CABEZA CALIENTE LIBEC

KIT compuesto por:

- Grúa SWIFT JIB50 y cabeza remota REMO30
- Trípode, dolly y monitor con baterías y cargador

Altura máxima 200cm. (brazo y trípode recogidos) y 338cm. (brazo y trípode extendidos)

Precio alquiler 24h.: 210€

Precio venta: 6.295€



## GRÚA TOUCAN

Grúa para montar sobre trípode. Fácil de usar y de montar. Compatible con todo tipo de cámaras de cualquier peso, incluido cámaras de cine. Se eleva un máximo de 3.50m. Se incluye bolsa de transporte y pesas. El trípode no está incluido

Esta grúa es acoplable al Travelling Focus Dolly

Precio alquiler 24h.: 95€ // Precio venta: 3.200€



## GRÚA JAN JIB 3M. EGRIPMENT

Grúa montada en Dolly para cámaras de hasta 40kg.

Grúa JAN JIB altura máxima 3m.

Totalmente desmontable debido a su sistema modular

Se suministra con cabeza trípode Manfrotto

Es recomendable disponer de un monitor de 9" para monitorizarla. Fácil de montar y de usar

Técnico de grúa opcional

Precio alquiler 24h.: 165€ // Precio venta: 14.500€



## GRÚA JAN JIB 4M. EGRIPMENT

Grúa montada en Dolly para cámaras de hasta 40kg.

Grúa JAN JIB altura máxima 4.5m. Totalmente desmontable debido a su sistema modular. Se suministra con cabeza trípode Manfrotto. Es recomendable disponer de un monitor de 9" para monitorizarla. Fácil de montar y de usar. Técnico de grúa opcional

Es recomendable disponer de un monitor de 9" para monitorizarla. Fácil de montar y de usar. Técnico de grúa opcional

Técnico de grúa opcional

Precio alquiler 24h.: 195€

Precio venta: 18.900€



## PIVOT DOLLY

Plataforma triangular con 3 pares de ruedas en cada esquina, para poder deslizar la cámara sobre una superficie plana. Cada par de ruedas forma un conjunto que gira independientemente y se fija en una posición determinada marcada en grados. Es un equipo ligero, robusto, construido en aluminio

Precio alquiler 24h.: 42€

Precio venta: 945€





### GRÚA GENIE JIB

Grúa para montar sobre trípode (se alquila por separado), travelling o Dinky Dolly  
Compatible con cámaras de menos de 4.5kg.  
Se eleva hasta 3m.  
Incluye bolsa de transporte y pesas

Precio alquiler 24h.: 69€

Precio venta: 2.250€



### GRÚA LITE PRO GEAR

Fabricada en fibra de carbono, es extremadamente ligera y resistente. Se pliega y se divide en piezas, lo que hace posible transportarla en una pequeña bolsa. La propia bolsa de transporte se transforma en el contrapeso, por lo que no necesita pesas. Soporta cámaras de máximo 4,5kg.

Precio alquiler 24h.: 59€

Precio venta: 1.050€



### DOLLY UNIVERSAL EGRIPMENT

Medidas: 75cm. x 115cm. (ancho x largo). Peso 17kg.  
Capacidad de carga: 200kg. Se pliega transformándose en una maleta compacta. Tracción a las 4 ruedas. Tiene la opción de dirección en la parte posterior o en la parte delantera, o en ambas cuando se requieren giros muy cerrados.

Precio alquiler 24h.: 125€

Precio venta: 3.850€



### DINKY DOLLY

Formado por base Dolly, columna, asiento y sistema de empuje  
Soporta cámaras de cine y vídeo de cualquier tamaño y peso

Precio alquiler 24h.: 105€

Precio venta: 3.100€



## KIT GENIE JIB EN DOLLY

Kit grúa Genie Jib en Dinky Dolly  
Desmontable  
Se suministra con cabeza de trípode Manfrotto

Precio alquiler 24h.: 130€  
Precio venta: 5.100€



## KIT CINEVATE ATLAS 200

Kit para cámaras DSLR compuesto por:  
- Raíl de 120 / 150 / 200cm. con varillas de acero cromado de 25mm.  
- Follow Focus Durus  
- Jaula Medusa  
- Titan Mattebox para filtros 4X4

Precio alquiler 24h.: desde 79€  
Precio venta: desde 5.390€

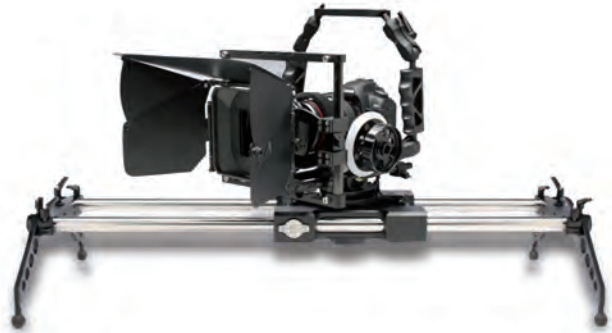

## KIT CINEVATE CARBÓN

Kit para cámaras DSLR compuesto por:  
- Raíl de 100cm. con varillas de fibra de carbono de 15mm.  
- Patín de 8 ruedas  
- Jaula Medusa

Precio alquiler 24h.: 59€  
Precio venta: 2.390€



## SLIDER CINEVATE DUZI

El más sencillo y ligero  
Está construido en fibra de carbono  
Longitud: 80cm.  
Con barras de fibra de carbono de 15mm.  
Dispone de sistema de bloqueo

Precio alquiler 24h.: 35€  
Precio venta: 580€





### SLIDER RONFORD BAKER 120CM.

Longitud: 1,20 metros  
Fabricado en acero inoxidable  
Rotación bloqueable de 360 grados  
Tope magnético, en los dos lados

Precio alquiler 24h.: 120€  
Precio venta: 6.500€



### KIT SLIDER MANFROTTO 100CM.

Rodamientos de bola de alta precisión  
Deslizamiento extremadamente suave y preciso  
Peso: 2,9Kg.  
Capacidad de carga: 10Kg.  
Fabricado en aluminio

Precio alquiler 24h.: 35€  
Precio venta: 510€



### KIT SLIDER MAGIC CARPET PRO

SLIDER preparado para funcionar con 3 motores:  
motor principal, motor de paneo y motor vertical

Construido para soportar pesos elevados, de hasta 32kg.  
Se puede ampliar la longitud del SLIDER, mediante extensiones

Precio alquiler 24h.: 75€ // Precio venta: 1.590€



### SLIDER LINCE

El precio incluye una vía de 2m. (en alquiler se puede añadir 1m. más de vía, por 10€)  
La base del SLIDER es MITCHELL  
Dispone de un freno de fricción  
Incluido adaptador MITCHELL a bola 100mm. (en alquiler)

Precio alquiler 24h.: 65€  
Precio venta: 1.900€



### KIT CINEVATE ATLAS 10

Deslizador horizontal para cámaras DSLR  
Sencillo y ligero

Precio alquiler 24h.: 49€  
Precio venta: 1.150€

## KIT CINEVATE HEDRON MOTORIZADO

KIT compuesto por:

- CINEVATE HEDRON CAMERA SLIDER de 150cm. de longitud
- Control electrónico MOTION CONTROL CINEVATE
- 2 pies de iluminación MANFROTTO (para elevar el SLIDER)

Precio alquiler 24h.: 59€

Precio venta: 2.290€



## TRAVELLING SPIDER

Travelling formado por dolly, columna y 4 vías

Disponible también vías curvas

Soporta cámaras de cine y vídeo de cualquier tamaño y peso

Cabeza de trípode Manfrotto opcional

Precio alquiler 24h.: 119€

Precio venta: 2.895€



## TRAVELLING FOCUS DOLLY

Travelling formado por dolly, columna, asiento, sistema de empuje y 4 vías. Disponible también vías curvas. Soporta cámaras de cine y vídeo de cualquier tamaño y peso. Cabeza de trípode Manfrotto opcional. Todas las piezas del travelling son fácilmente desmontables por lo que se puede transportar en un coche normal

Precio alquiler 24h.: 149€

Precio venta: 4.950€



## TRAVELLING TGV DOLLY

Travelling profesional TGV Dolly Egripment, formado por dolly, columna, asiento, sistema de empuje y 4 vías

Disponible también vías curvas. Soporta cámaras de cine y vídeo de cualquier tamaño y peso. Cabeza de trípode Manfrotto opcional

Precio alquiler 24h.: 159€

Precio venta: 5.900€



## GRÚA GENIE JIB EN TRAVELLING FOCUS DOLLY

Grúa montada sobre Travelling Focus Dolly formado por dolly, columna, asiento, sistema de empuje y 4 vías

Precio alquiler 24h.: 175€

Precio venta: 6.995€



The Advantages of  
**Hasselblad**  
Medium Format Cameras



HASSELBLAD

# MESAS DE VÍDEO

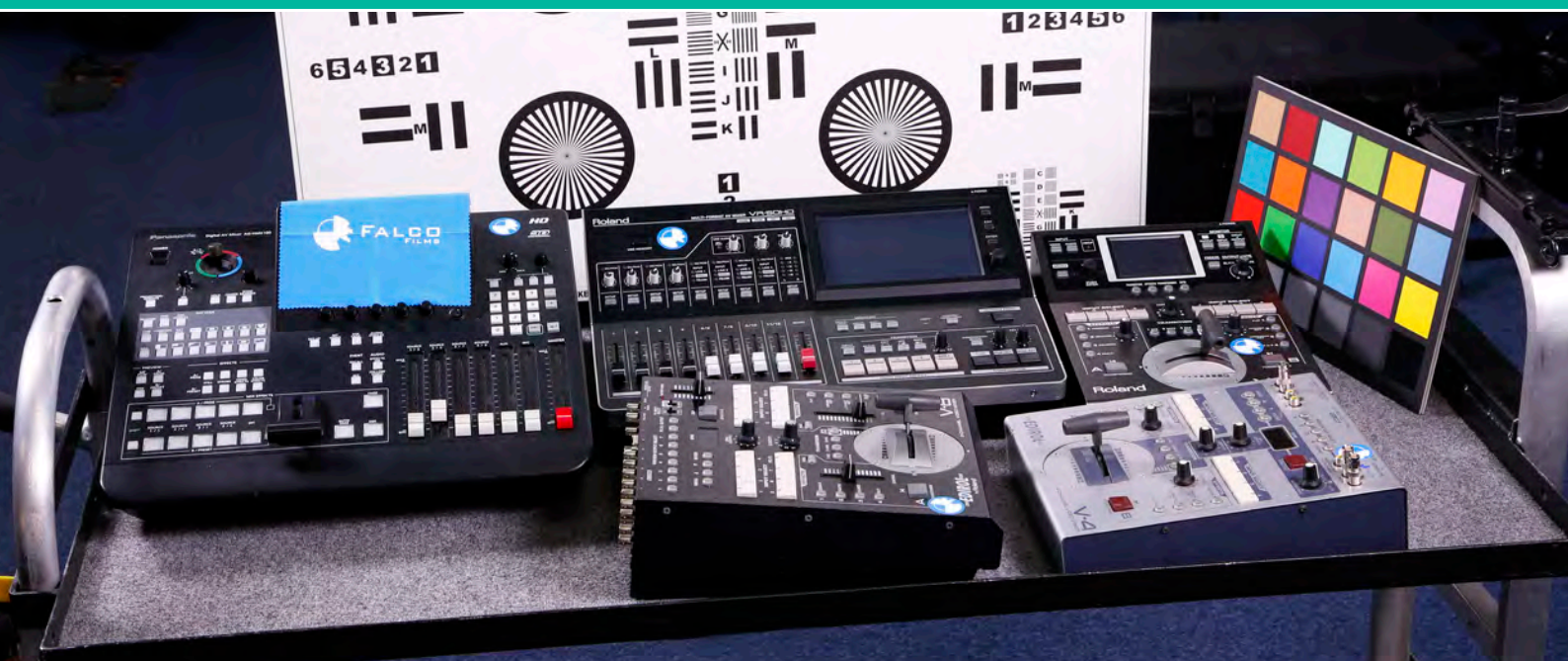

Mezcladores de video digitales, generadores  
de efectos, tituladoras, edición, sincronismos...  
Para realización en directo, eventos, escenarios...



### KIT MEZCLADOR Y TITULADORA LUMANTEK

4 entradas SDI y 2 HDMI  
 Tituladora control FILL&KEY  
 Mezclador de señales  
 Entrada de sincronización de señal  
 Multiplexado de audio externo (XLR, L/R)  
 Efectos de transición (Mezcla/Cortinillas)  
 Salida HDMI y VGA con escalador HD-SDI  
 Conectividad RS-422

Precio alquiler 24h.: 110€  
 Precio venta: 4.790€



### MESA DE VIDEO PANASONIC AG-HMX100EJ HD

Mezclador de audio y vídeo HD preparado para 3D.  
 Mezclador A/V que soporta SD, HD y 3D. Incorpora salida multipantalla, para ver todas las entradas y PGM y PVW en un único monitor. 4 entradas y salidas HD-SDI, 2 entradas HDMI y 2 entradas de compuesto. Entrada DVI-I, 2 salidas DVI-D (PGM y multipantalla). Niveles de audio y Monitor forma de onda. Permite conmutar entre dos fuentes 3D (por SDI)

Precio alquiler 24h.: 79€  
 Precio venta: 4.695€



### EDIROL V4EX

4 canales de vídeo MIXER con ADVANCED EFX. DMI entrada / salida, incrustación de audio, salida continua USB. 3 entrada HDMI + 1 entrada HDMI / RGB reducidos a 480p/576p. Salida PGM HDMI + RGB + Salida PVW. Procesamiento interno 480p/576p Progresista. Construido en MULTIVIEWER con control táctil. Compatible con HDCP. Incorporación de Audio. Salida continua USB Salida de WEBSTREAMING

Precio alquiler 24h.: 49€  
 Precio venta: 1.700€



### ROLAND EDIROL V8

Mezclador de vídeo de 8 canales que amplía las características de la V4, entre ellas, dispone de entrada VGA y salida de PC

Precio alquiler 24h.: 55€  
 Precio venta: 1.540€

## ROLAND V1-HD

4 Entradas HDMI  
Soporta Full HD 1080p  
Funciones Picture-in-Picture y Split  
2 perillas EFFECTS  
Mezcladora de Audio para 12 Canales Integrada  
2 Salidas HDMI  
Control Remoto vía Conexión USB o MIDI

Precio alquiler 24h.: 39€ // Precio venta: 750€



## ROLAND VR-50HD

Mezclador audio vídeo con salida WEB STREAMING y grabación. Pantalla táctil MULTIVIEWER, y STREAMING USB vídeo/audio. SWITCHER multiformato 4 canales (12 entradas) más una imagen fija. Soporta SDI, HDMI, RGB/Componentes y Compuesto hasta 1080p. Mezclador de audio de 12 canales

Precio alquiler 24h.: 79€ // Precio venta: 5.350€



## ROLAND VR-120HD

Mezclador para eventos híbridos con codificadores para STREAMING. Graba directamente en tarjeta SDXC para archivo, edición y distribución. 6 entradas SDI 3G con convertidores de FRAME RATE. 6 entradas HDMI 1080p con convertidores de FRAME RATE. 8 salidas: 3 SDI, 3 HDMI, STREAMING por USB-C y 1 salida STREAMING

Precio alquiler 24h.: 110€ // Precio venta: 5.100€



## MEZCLADOR FEELWORLD LIVEPRO L1

Mezclador de vídeo multiformato para transmisiones en directo. 4 entradas HDMI y 1 salida HDMI, compatibles con 1080p  
Pantalla TFT de 2" para vista en vivo / previa de 4 cámaras  
Función de corte automático o transmisión manual  
Puertos de audio de entrada y salida

Precio alquiler 24h.: 22€ // Precio venta: 340€



## HDMI SPLITTER 1X2

Compatible con HDMI 1.3b., Full HD 1.080 y HDCP 1.0, 1.1  
Entradas: 1 HDMI hembra 19 pin conector dorado  
Salidas: 2 HDMI hembra 19 pin conectores dorados

Precio alquiler 24h.: 8€  
Precio venta: 79€





### CONVERSION MULTIPLICADOR DECIMATOR

DMON-QUAD MULTIVIEWER + alimentador + HDMI + USB. 4 x 3G-SDI Inputs / Up to 1080p60 Video  
1-4 Channel Multiviewer / Multiplexer  
HDMI and SDI Outputs  
4 canales de audio

Precio alquiler 24h.: 19€  
Precio venta: 270€



### CONVERSION HDMI-SDI DECIMATOR

Conversion bidireccional de señales SDI a HDMI. Ideal para utilizarlo como conversion de monitorado. Adapta cualquier señal SDI a pantallas con entrada HDMI. A la vez que convierte una señal HDMI a SDI para su envío a larga distancia.

Precio alquiler 24h.: 10€  
Precio venta: 95€



### CONVERSION BLACKMAGIC SYNC GENERATOR

Permite sincronizar señales de referencia BLACK BURST y TRI-SYNC (HD). Incorpora 6 salidas de referencia de vídeo estabilizadas para referenciar los equipos de vídeo ya sea con TRI-SYNC de alta definición o BLACKBURST de definición estándar

Precio alquiler 24h.: 18€  
Precio venta: 195€



### BLACKMAGIC CONVERSION SDI

Permite transmitir una señal SDI a 8 dispositivos diferentes en forma simultánea. Dispone de salidas SDI 3G con re-sincronización y conmutación automática entre distintos formatos a una resolución máxima de 1080p60

Precio alquiler 24h.: 18€  
Precio venta: 145€



### BLACKMAGIC CONVERSION HDMI-SDI

Conversion Bidireccional SDI/HDMI con alimentador  
Entradas de vídeo SDI 1 x SD/HD/3G  
Salidas de vídeo SDI Ajuste automático SD/HD/3G  
Entradas HDMI tipo A Salidas HDMI tipo A

Precio alquiler 24h.: 9€  
Precio venta: 75€



# GRABADORES Y TRANSMISORES DE VIDEO



Monitores/grabadores, distribuidores,  
transmisores de vídeo y discos duros.



### ATOMOS NINJA V

Grabador portátil 4Kp60 10bit HDR  
Con pantalla de 5" y brillo de 1000nits  
Genera archivos ProRes o DNxHR, listos para editar, en unidades SSD estándar, evitando la compresión interna y sin límite de tiempo

Precio alquiler 24h.: 39€

Precio venta: 630€



### ATOMOS SUMO

Monitor 19" capaz de grabar 4K de 12 bits RAW, ProRes 10 BITS / DNxHR  
Graba 4 señales independientes (1080p60)  
Conexiones HDMI 2.0 y 3G QUAD LINK 6G/12G SDI  
Conexiones de audio XLR estándar y Jack

Precio alquiler 24h.: 59€

Precio venta: 2.790€



### ATOMOS SHOGUN FLAME

Grabador 4K HDR de 7 pulgadas  
10 stops reales con 10 BIT de profundidad de color  
PRORES 4K/ HD/ DNxHR (grabación, reproducción y edición).  
Dispone de un panel IPS 325 PPI 1920X1200  
Sistema de dobles baterías intercambiables en caliente  
Conectividad: HDMI, SDI, XLR y grabación Raw

Precio alquiler 24h.: 55€

Precio venta: 1.690€



### ATOMOS NINJA FLAME

Grabación 4K  
Equipado con panel ATOM HDR con 1500 NITS  
Monitor calibrado de 7" con Brillo Intenso  
Monitorización a 10 BIT  
Postproducción a 10 BIT  
12V 3A AC-DC alimentador  
2x Baterías Tipo Sony NP-750  
HDMI

Precio alquiler 24h.: 42€

Precio venta: 1.270€

## ATOMOS SHOGUN INFERNO

Grabación 4K a 60p y HD a 240p  
 Formatos: RAW, ProRes y DNxHR  
 AtomHDR (Mayor rango dinámico)  
 Monitor calibrado de 7" con Brillo Intenso. HDMI/SDI

Precio alquiler 24h.: 59€  
 Precio venta: 1.900€



## TRANSMISOR INALÁMBRICO DE VIDEO TERADEK BOLT LT 750

Video inalámbrico 4K sin retardo  
 Verdadero HDR - 10 bits 4: 2: 2  
 Salidas: HDMI 2.0, 3G-SDI  
 Rango: 229 metros

Precio alquiler 24h.: 95€ // Precio venta: 2.500€



## TRANSMISOR DE VIDEO INALÁMBRICO MARS 4K HOLLYLAND

4K UHD Alcance de 150 metros  
 Soporte SDI y HDMI  
 Velocidad de fotogramas de emisión y producción  
 Búsqueda y selección inteligente de canales

Precio alquiler 24h.: 45€ // Precio venta: 845€



## TRANSMISOR DE VIDEO INALÁMBRICO MARS 400S PRO HOLLYLAND

4K UHD Alcance de 150 metros. Transmisión de video  
 SDI / HDMI. Alcance de hasta 120 metros. Resolución  
 de imagen de hasta 1080P 60Hz. Codificación,  
 decodificación y transmisión inalámbrica 5G

Precio alquiler 24h.: 40€ // Precio venta: 724€



SONY



# FX9

## Full Frame Creativity

Producto ya disponible  
en alquiler en Falco Films



- Auto Focus de alta velocidad
  - Dual Base ISO
  - Nuevo Look de Cine
- [pro.sony/fx9](http://pro.sony/fx9)

## TRANSMISOR INALÁMBRICO DE VÍDEO CVW PRO800

Transmisor vídeo SDI y HDMI. Entrada: HDMI / SDI  
Salida: Loop SDI en TX; salida dual SDI en RX  
Soporte "Time Code", SDI FLAG  
Distancia sin conexión LOS: 800 metros

Precio alquiler 24h.: 90€ // Precio venta: 2.900€



## TRANSMISOR INALÁMBRICO DE VÍDEO TERADEK BOLT 500

SDI/HDMI TX/RX WIRELESS VÍDEO  
Transmisión profesional mediante señal Wifi hasta 150m.  
Con baja latencia y alta resistencia a las interferencias.  
Emisor y receptor HD-SDI/HDMI. USB 3.0 en el receptor  
para conexión a sistemas informáticos

Precio alquiler 24h.: 89€ // Precio venta: 2.690€



## SMALLHD FOCUS7 BOLT 500RX

Monitor que contiene dentro un transmisor de video  
Monitor SMALLHD FOCUS7 pantalla táctil de 7"  
Receptor video inalámbrico TERADEK BOLT 500

Precio alquiler 24h.: 39€  
Precio venta: 1.290€



## ODISSEY 7Q 4K

Pantalla de 7,7 OLED. Resolución de 1280 x 800. Grabador:  
2 discos SSD, de 240/480 y 960GB. Formatos de grabación:  
DNxHD, descomprimido, RAW, CANON RAW, ARRIRAW.  
Resoluciones de 1080p, 2K y 4K; grabación vía SDI y HDMI.  
Permite ver 4 cámaras simultáneamente

Precio alquiler 24h.: 59€ // Precio venta: 2.290€



## VIDEO DEVICES PIX-E7

Monitor 7" con forma de onda y vectorscopio. 6G-SDI  
HDMI ProRes 4K. Resolución: 1920 x 1200. TOUCHSCREEN  
DISPLAY. Grabación: DCI 4K (4096 x 2160) up to 30 fps.  
1080p up to 120 fps. ProRes 4:2:2 and 4:4:4 Encoding. 4K  
- Capable HDMI Input with LOOP-THROUGH. Conexiones:  
2x SDI Inputs, 1x Loop Output

Precio alquiler 24h.: 49€ // Precio venta: 1.590€



# PROYECTORES Y PANTALLAS



Los mejores proyectores de video y datos.  
Pantallas para proyección y  
retroproyección de todos los tamaños.  
Sistemas de sonido envolvente para los proyectores.

### SONY VPL-FHZ85

Proyector láser de 8000 lúmenes  
 Resolución nativa WUXGA (1920 x 1200)  
 Relación de proyección de 1,39 a 2,23:1  
 La vista brillante evita las imágenes borrosas

Precio alquiler 24h.: 195€  
 Precio venta: 5.200€



### SONY VPL-FHZ60

Proyector LASER 5000 lúmenes 3LCD WUXGA  
 Resolución: Full HD  
 Conexión de red LAN, Conexión WiFi  
 HDMI, USB (presentaciones sin ordenador)  
 Formato panorámico de Alta Definición Full HD  
 Ventilador silencioso

Precio alquiler 24h.: 175€  
 Precio venta: 4.700€



### SONY VPL-FHZ55

Proyector profesional LASER 4.000 lúmenes FULL HD  
 (equivale a 6.000 lúmenes de un proyector tradicional)  
 Resolución: 1920 x 1200 WUXGA  
 Contraste: 8000:1  
 Peso: 12kg.  
 Conexiones: HDMI, DVI-D, D-SUB 15pin in (VGA),  
 S-Video, 5 x BNC (RGBHV), 3,5mm Mini Jack, RJ45

Precio alquiler 24h.: 149€  
 Precio venta: 3.700€



### SONY VPL-VW95ES

Full HD ofrece una calidad de imagen excepcional,  
 siendo extremadamente silencioso  
 Con una relación de contraste dinámico elevada de 150  
 000:1  
 Brillo en 3D perfecto gracias a la nueva y exclusiva  
 tecnología de control dinámico de lámparas  
 Dispone de entradas HDMI, USB, RCA y BNC  
 Mando a distancia

Precio alquiler 24h.: 160€  
 Precio venta: 4.295€





### OPTOMA H100 DLP

Proyector DLP Full HD  
 Brillo: 3200 ANSI Lumen  
 Contraste: 20000:1  
 Resolución: 1280 x 800 FULL HD  
 Tecnología DLP, Full HD, 3 D  
 Contraste: 20000:1

Precio alquiler 24h.: 79€  
 Precio venta: 1.490€



### OPTOMA EP763

4.000 lúmenes  
 Peso: 4kg.  
 Altavoces incorporados  
 Entradas de vídeo RCA, S-Video y VGA para conectar a un ordenador

Precio alquiler 24h.: 79€  
 Precio venta: 1.250€



### OPTOMA W308STE

3600 lúmenes  
 Con Gran angular  
 Perfecto para hacer retro-proyecciones  
 3400 ANSI Lúmenes  
 Nativo WXGA, 60" de imagen a solo 68cm  
 Contraste de 20,000:1  
 Full 3D

Precio alquiler 24h.: 72€  
 Precio venta: 620€



### MITSUBISHI XL5900

5.000 lúmenes LCD XGA (1.024 x 768)  
 Peso: 7.4kg.  
 Mando a distancia  
 Entradas RCA, S-Video y VGA para conectar a un ordenador

Precio alquiler 24h.: 89€



### PANTALLA DE PROYECCION 1,80M. X 1,80M.

Pantalla portátil en forma de tubo, con trípode  
 Ideal tanto para ámbitos de negocios, domésticos,  
 como en sector educación  
 Fácil de desmontar y de transportar  
 Tamaño: 1,80m. x 1,80m.

Precio alquiler 24h.: 15€  
 Precio venta: 139€



### PANTALLA DE PROYECCION 2,40M. X 1,80M.

Estructura de aluminio muy ligera  
 Desmontable  
 Incluye maleta de transporte y dos pies  
 Con tela de proyección y de retro-proyección  
 Incluida maleta con ruedas  
 Tamaño: 2,40m. x 1,80m.

Precio alquiler 24h.: 45€  
 Precio venta: 1.035€



### PANTALLA DE PROYECCION 4M. X 3M.

Estructura de aluminio muy ligera  
 Desmontable  
 Incluye maleta de transporte y dos pies  
 Con tela de proyección y de retro-proyección  
 Incluida maleta con ruedas  
 Tamaño: 4m. x 3m.

Precio alquiler 24h.: 95€  
 Precio venta: 1.790€



### KIT CINE DE VERANO

Todo lo necesario para montar tu cine de verano:  
 - Proyector de 5000 lúmenes y pantalla a elegir (tamaño máximo 4m. de largo x 3mm de ancho)  
 - 4 altavoces de 150w. autoamplificados y  
 - 4 pies de altavoces y 1 lector de DVD / BLU-RAY  
 - Alargadores y cableado necesario para la instalación

*Este KIT esta disponible todo el año*

Precio alquiler 24h.: 180€





 **Profoto**<sup>®</sup>

The light shaping company™

[www.falcofilms.com](http://www.falcofilms.com)

\*Todos los productos **Profoto**<sup>®</sup> en alquiler y venta

# EVENTOS



**Todo lo necesario para un evento:  
atriles, máquinas de efectos, postes separadores,  
mesas plegables, iluminación de espectáculos,  
focos de seguimiento, megáfonos...**



## MÁQUINA DE NIEVE

Máquina de fabricación de nieve (simulada)  
Incluido mando con cable  
Dispone de un depósito de 5 litros donde depositar el líquido para que produzca el efecto nieve.

Precio alquiler 24h.: 35€  
Precio venta: 310€



## MÁQUINA DE HUMO MF 1500 DMX LED

Máquina con control preciso del volumen de humo y de la presión expulsada  
Dispone de luz LED para dar color al humo  
6x LEDs RGB de 3W cada uno  
Depósito de 2 litros  
1500W de potencia

Precio alquiler 24h.: 39€  
Precio venta: 140€



## MÁQUINA DE HUMO WF 1500

Máquina de humo profesional con control remoto  
Elevado caudal de salida (18.000 Cut./min.)  
Potencia de 1.500w.  
Precalentamiento: 8min.  
Capacidad de depósito: 2.5l.  
El líquido de humo se vende por separado

Precio alquiler 24h.: 20€  
Precio venta: 195€



## MÁQUINA DE HUMO BAJO X-SW1500

Elimina la necesidad de utilizar, Co2, hielo seco o máquinas adicionales  
Sólo necesita agua y el líquido específico para producir el humo bajo  
DISPLAY DIGITAL para ajustar, el volumen del humo, la duración y los canales DMX

Precio alquiler 24h.: 55€  
Precio venta: 1.075€

## MAQUINA EFECTO NIEBLA MARK MFH 1500Z HAZE

Potencia: 1500W.

Utiliza líquido tipo HAZE para crear espectaculares efectos. Mando remoto inalámbrico y control DMX  
Control preciso del volumen de humo y la presión expulsada

Precio alquiler 24h.: 39€

Precio venta: 220€



## MÁQUINA DE BURBUJAS BUB 5

Máquina de burbujas con 2 ventiladores y disco giratorio para la creación de burbujas. 60w. de potencia con un depósito frontal de 0.8l. El líquido de burbujas se vende por separado. Mando con cable para funcionamiento remoto. El mando permite apagar, programar la duración e intervalo de disparo

Precio alquiler 24h.: 25€ // Precio venta: 149€



## CAÑÓN DE SEGUIMIENTO MR 17 FOLLOW SPOT

Lámpara 17R de 350W (Salida lumínica: 4200lm.)

Rueda de 5 colores + SPOT / Iris ajustable

Temperatura de color: 3200K-6500k.

Zoom: 5°-10° / Rango IP: 20

Dimensiones: 918x348x314mm. / Peso: 26Kg.

Precio alquiler 24h.: 65€

Precio venta: 1.350€



## CAÑÓN DE LUZ DE SEGUIMIENTO MOON 575

Utiliza una lámpara de descarga HMI 575

Incorpora un juego de filtros (CMY) para la obtención de colores variados

La inclusión del iris (opcional) permite lograr variados efectos con el haz del proyector

Función Black-out

Precio alquiler 24h.: 45€

Precio venta: 390€





### KIT ASTERA 8 TUBOS HELIOS

Permite el montaje en áreas donde un TITAN TUBE no encaja y aumenta la portabilidad. Tiene 8 píxeles y la mitad del brillo de un ASTERA TITAN TUBE. Los colores y el brillo se combinan perfectamente con los del ASTERA TITAN TUBE

Precio alquiler 24h.: 95€  
Precio venta: 4.300€



### KIT 8 BOMBILLAS ASTERA NYX

Bombillas LED de color ASTERA NYX BULB  
Del mismo tamaño que una bombilla común  
Funcionan con enchufes estándar o baterías.  
Replica colores y tonos de forma precisa

Precio alquiler 24h.: 45€  
Precio venta: 2.140€



### KIT ASTERA 8 TUBOS LED

Focos LED WIRELESS, inalámbricos y con baterías. Para eventos y espectáculos

Incluido en el KIT:  
- 8 tubos LED TITAN y 8 Cargadores  
- FLIGHT CASE cargador y ASTERABOX CRMX  
- Control remoto 28 botones

Precio alquiler 24h.: 110€ // Precio venta: 5.800€



### KIT 9 FOCOS LED SMARTBAT PROLIGHT

Para dar un toque de color en cualquier evento y entorno. Dispone de baterías y de WiFi para funcionar sin cables. Diferentes configuraciones DMX (4, 6, 10 canales)

KIT compuesto por:  
- FLIGHTCASE con 9 focos SMARTBAT  
- 9 fundas de lluvia  
- 1 mando control remoto

Precio alquiler 24h.: 65€ // Precio venta: 2.700€



### MÁQUINA ESTROBOSCÓPICA

Simulador de rayos. Pantalla estroboscópica de 2000W. STRONG Sclat 2000. Chasis portafiltros incorporado para sujeción de gelatinas. Reflector simétrico de aluminio brillante de alto rendimiento. Control de velocidad e intensidad del destello variables mediante potenciómetro de ajuste. Lámpara de gran duración y potencia de destello. Velocidad de destello 1-10 Hz. Medidas: 480 x 180 x 165 mm. Peso Neto: 3,5 Kg.

Precio alquiler 24h.: 29€ // Precio venta: 359€

## CABEZA MÓVIL MARK SIDIUS LED 80

15 o 19 canales de control DMX  
9 efectos automáticos adicionales  
DIMMER lineal de 0-100%  
Iris lineal y SHUTTER con velocidad variable  
STROBO (velocidad 1-18 destellos por segundo)  
Dimensiones: 320 x 240 x 360mm. Peso 9.8kg.

Precio alquiler 24h.: 42€  
Precio venta: 745€



## FOCO DE CINE DE ATREZO

Foco real de cine (halógeno cuarzo de 2000w.)  
Modificado a 150w. con bombillas LED  
Perfecto para escaparates, eventos, decocción  
Color negro mate  
Incluye visera de 4 hojas y el pie están incluidos

Precio alquiler 24h.: 25€  
Precio venta: 350€



## FOCO LED MULTIPAR

Foco LED color 1k.  
LED con los 3 colores primarios que genera luz blanca y diferentes colores  
Pie de foco o pinza incluido

Precio alquiler 24h.: 11€  
Precio venta: 225€



## ATRIL ALUMINIO

Atril compuesto de columna de aluminio y pupitre de metacrilato  
Conexión para lámpara y micrófono XLR.  
Color: negro mate

Precio alquiler 24h.: 35€  
Precio venta: 260€



## ATRIL METACRILATO

Atril transparente de metacrilato, para conferencias  
Medida 120 x 55 x 40cm.  
Disponibles lámparas y micrófono  
Se entrega totalmente montado

Precio alquiler 24h.: 49€  
Precio venta: 575€





FALCO  
FILMS

PANAURA 5 DEDOLIGHT



## GIRATUTTO BASE GIRATORIA ILUMINADA

Medidas: 50cm. (diámetro) x 7cm. (altura)  
 Plataforma rotatoria de color blanco iluminado  
 Base iluminada por luz LED  
 Elimina sombras e ilumina el producto desde la base  
 Ideal para fotografía y expositores

Precio alquiler 24h.: 19€

Precio venta: 210€



## GIRATUTTO BASE GIRATORIA ELÉCTRICA

Expositor rotativo para presentar un producto en una feria, en un escaparate, para una sesión de fotos...

Gira 360° y no produce ningún ruido  
 Diámetros disponibles: 50cm., 40mm., 20mm.  
 Colores disponibles: negro y blanco

Precio alquiler 24h.: 12€

Precio venta: 95€



## GIRATUTTO PRO BASE GIRATORIA

Capacidad de carga máxima: 150Kg.  
 10 velocidades de giro  
 Diámetro de la base: 40cm.  
 Fácil de transportar. Color negro mate.

Precio alquiler 24h.: 100€

Precio venta: 2.900€

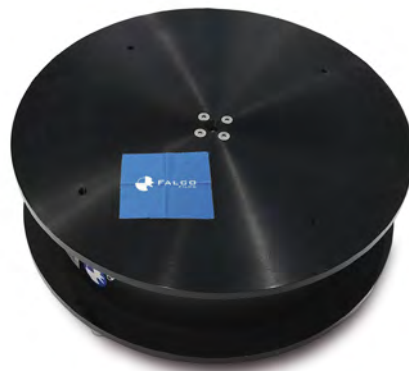

## PLATAFORMA GIRATORIA 360 SELFIE ENVOLVENTE

Diámetro de la plataforma: 1 metro  
 Peso de la plataforma: 49 Kg.  
 En la plataforma caben máximo 3 personas  
 Velocidad regulable mediante mando a distancia  
 Incluido GOPRO HERO 10 y antorcha anular

Precio alquiler 24h.: 170€

Precio venta: 3.100€





## INTERCOM ALTAIR 8 PUESTOS INALÁMBRICOS

Sistema completo profesional INTERCOM  
8 puestos inalámbricos y un puesto fijo (estación base)  
Cobertura: 50m. a 300m. alrededor de la base

Precio alquiler 24h.: 180€  
Precio venta: 7.200€



## BOCINA DE DIRECTOR DE CINE

Megáfono / bocina clásica de director  
Mide 31cm. de alto x 20cm. de diámetro  
Realizada en resina y fibra de vidrio  
Pintada a mano color negro mate

Precio alquiler 24h.: 6€  
Precio venta: 39€



## INTERCOM HOLLYLAND SOLIDCOM M1 8 PUESTOS

450 metros de alcance de transmisión  
Conexión en cascada de múltiples dispositivos  
Hasta 3 grupos independientes de usuarios  
Base de carga para 8 baterías y 8 petacas  
Botón PUSH-TO-TALK

Precio alquiler 24h.: 80€  
Precio venta: 7.100€



## INTERCOM HOLLYLAND MARS T1000 4 PUESTOS

300 metros de alcance de transmisión  
Comunicación inalámbrica FULL-DUPLEX  
Acepta expansión en cascada  
TALLY Externo  
Pantalla OLED

Precio alquiler 24h.: 65€  
Precio venta: 2.050€



## INTERCOM HOLLYLAND SOLIDCOM C1 4 PUESTOS

300 metros de alcance de transmisión  
Sistema FULL-DUPLEX 4 puestos  
Alta calidad de audio de banda ancha  
Confortables para un uso intensivo, manos libres  
Estabilidad y seguridad DECT6.0

Precio alquiler 24h.: 50€  
Precio venta: 1.200€

## MEGÁFONO

Modelo ER 66 S, de 25w.  
Sirena y micro de mano separado incorporado  
Control volumen sonoro  
Batería tipo "C" x 8

Precio alquiler 24h.: 12€  
Precio venta: 289€



## WALKIE TALKIES TWINTALKER 7100 TOPCOM

Banda de frecuencias: 446Mhz.  
Número de canales: 8  
Alcance en campo abierto: 10km.

Precio alquiler 24h.: 12€  
Precio venta: 185€



## KIT 4 WALKIE PROFESIONAL ENTEL HX446L

Conjunto formado por 4 WALKIE, 4 cargadores, 4 auriculares y 4 fundas con correa. 8 horas de autonomía. Con micrófonos auriculares CHP1/450. Incorpora pulsador PTT. Con DISPLAY. Todos los canales PMR 446 + tonos CTCSS y DCS. Función SCAN. Función VOX

Precio alquiler 24h.: 39€  
Precio venta: 855€



## VENTILADOR BOWENS JETSTREAM 350

Potente, profesional, diseñado para dar un preciso control de la dirección y la potencia de salida de viento  
Control: WIRELESS REMOTE (mando a distancia)  
Medidas: 390mm. x 365mm. x 365mm.  
Peso: 13.3kg.

Precio alquiler 24h.: 42€  
Precio venta: 1.390€



## VENTILADOR CROMALITE TURBO WINDTUNEL

Dispone de un dimmer para regular la intensidad  
Se puede colocar directamente en el suelo o en un pie

Precio alquiler 24h.: 35€  
Precio venta: 395€





## SOPLADOR DEWALT DCM562PB

Para efecto viento. Regulable en intensidad

KIT compuesto por:

- Soplador DEWALT DCM562PB 18V
- 2 baterías DEWALT 18v 5AH
- Cargador DEWALT DCB115

Precio alquiler 24h.: 19€ // Precio venta: 430€



## BOLAS DE DISCOTECA

Para salas de fiestas, eventos, pistas de baile, etc.

Bolas tipo espejo, disponibles con 3 diámetros:

- Grande (50mm.)
- Mediana (40mm.)
- Pequeña (30mm.)

Precio alquiler 24h.: 9€

Precio venta: 160€



## POSTES SEPARADORES

Modelo Delux

Postes separadores, se alquilan mínimo 2 unidades

Tubo (95cm. alto) y base de latón cromado

Cordón (150cm.) trenzado de color azul

Peso 6kg.

Precio alquiler 24h.: 12€ (2 uds.)

Precio venta: 195€ (1 ud.)



## KIT DE FIESTA

¡¡¡Todo lo necesario para crear la fiesta del año!!!:

- 4 altavoces auto-amplificados de 150w.
- 4 pies de altavoz
- 1 mesa de sonido de 16 canales, 1 micrófono y 1 casco
- 1 máquina de humo y 1 bola para discoteca
- 2 cabezas móviles y 4 focos LED multipar
- 1 Pantalla estroboscópica y cableado necesario

Precio alquiler 24h.: 169€



## MESA PLEGABLE 183 X 76M.

Para eventos en interiores, jardines, terrazas... Se pliega por la mitad. Diseño liviano. La medida doblada tipo maletín es de 94.3 x 76.2cm.

Material tablero: plástico  
Material estructura: metal

Precio alquiler 24h.: 9€

Precio venta: 65€



# Blackmagic Pocket Cinema Camera

Calidad digna de Hollywood en un diseño portátil



Blackmagic Pocket  
Cinema Camera 4K

Blackmagic Pocket  
Cinema Camera 6K G2

Blackmagic Pocket  
Cinema Camera 6K Pro

## Blackmagic Pocket Cinema Camera 4K

El modelo Blackmagic Pocket Cinema Camera 4K dispone de un sensor Cuatro Tercios con una resolución de 4096 x 2160 y una montura Micro Cuatro Tercios, lo que facilita la captura de imágenes con un rango dinámico amplio y una calidad excepcional, digna de Hollywood. Es extremadamente avanzada a un precio económico.

## Blackmagic Pocket Cinema Camera 6K Pro

Este modelo incluye más prestaciones profesionales, tales como filtros de densidad neutra motorizados de 2, 4 y 6 pasos, cuyo ajuste se indica en la pantalla mediante un número, una fracción o la reducción en los pasos. La pantalla de alto rango dinámico tiene un brillo de 1500 nits y resulta visible aun a plena luz del sol.

## Blackmagic Pocket Cinema Camera 6K G2

Este modelo incluye un sensor Super 35 con una resolución de 6144 x 3456 y una montura EF que facilita el uso de objetivos fotográficos de mayor tamaño, a fin de captar imágenes de calidad cinematográfica con una menor profundidad de campo. Además, dispone de una pantalla LCD de inclinación ajustable, una montura para visores, entradas de audio mini-XLR y una batería tipo NP-F570.

Más información en [www.blackmagicdesign.com/es](http://www.blackmagicdesign.com/es)



## CINTA DE CÁMARA Y CINTA AMERICANA

Diferentes grosores y colores  
Marcas: Rosco, Tesa y Gaffa

A partir de 9€



## LÁMPARAS

Lámparas para:

- Cuarzos
- Fresnel
- Dedolight
- Pantallas de luz fría y cálida
- Kino Flo
- HMI... de todas las potencias existentes

Consultar precios



## FILTROS, GELATINAS Y CINEFOIL

Precio venta al corte:

- Pliegos de 120cm. x 50cm. (filtros y gelatinas): 9€
- Pliegos de 100cm. x 60cm. (cinefoil): 9€



## KIT DE LIMPIEZA

Precio kit de limpieza Rosco: 29€



## SPRAY DE EFECTOS CONDOR

Modelos disponibles en FALCO FILMS:

- SPRAY ANTIBRILLO CONDOR ANTISPOT
- SPRAY ANTIBRILLO CONDOR MATTCOLOR
- SPRAY EFECTO HELADO FROST EFFECT
- SPRAY EFECTO TELARAÑA COBWEB
- SPRAY EFECTO HUMO SMOKY

Precio venta: a partir de 10€





## BOTES DE AIRE COMPRIMIDO

### BOTE KENAIR

350 ml.  
Válvula pistola KENAIR incluida  
Precio venta: 24€

### FALCON DUST OFF XL

300ml.  
Precio venta: 16€

### FALCON DUST OFF JUNIOR

100ml.  
Precio venta: 8€



## CLAQUETA COLOR EN ESPAÑOL

Claqueta clásica en teflón con barras a color  
Para escribir sobre ella con rotulador  
Dispone de imanes para cerrar con mayor precisión  
Medidas: Alto: 27cm. Largo: 30cm.

Precio alquiler 24h.: 9€  
Precio venta: 58€

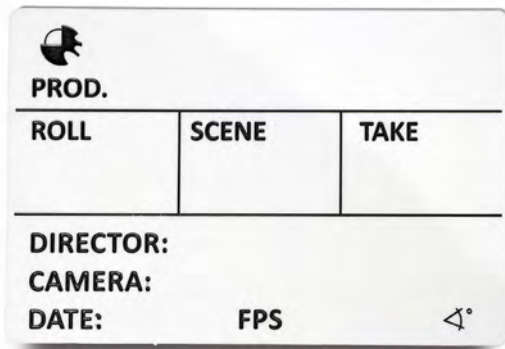

## CLAQUETA DE INSERTOS

Claqueta sin barras (STICKS)  
Color: Blanco  
Medidas: 15cm. x 15cm. (alto x largo)

Precio alquiler 24h.: 4€  
Precio venta: 26€



## CLAQUETA DE CINE CLÁSICA

Fabricada de madera y pizarra  
Para utilizar con tizas  
Medidas: 29cm. x 29cm. (alto x largo)

Precio alquiler 24h.: 3€  
Precio venta: 18€



### CLAQUETA DE CINE COLOR

Claqueta clásica en teflón con barras a color  
 Texto en inglés  
 Para escribir sobre ella con rotulador  
 Dispone de imanes en las barras  
 Medidas: 29cm. x 29cm. (alto x largo)

Precio alquiler 24h.: 9€  
 Precio venta: 55€



### CLAQUETA DENECKE TS-3

Lector código de tiempo SMPTE/EBU  
 Sincronizador SYNCBOX interno  
 Se ilumina en la oscuridad  
 Funciona con pilas AA

Precio alquiler 24h.: 24€  
 Precio venta: 990€



### CLAQUETA DENECKE TS-TCB

Claqueta electrónica con WIFI  
 Comunicación en dos vías  
 Emite TC en un radio de 30 metros  
 Se visualiza y configura desde APPS de IOS  
 Protocolo TIMECODE BUDDY

Precio alquiler 24h.: 29€  
 Precio venta: 1.825€



### CLAQUETA DEITY TC-SL1

Con generador de código de tiempo. Se sincroniza con la aplicación de teléfono por Bluetooth.  
 Funciona con 2 baterías NP-F (SONY)  
 Entrada/salida LEMO TC de 5 pines

Precio alquiler 24h.: 29€  
 Precio venta: 1.100€





## FUNDA PARA CLAQUETA

Funda protectora (acolchada)  
Para claquetas tamaño estándar  
Medidas: 33cm. x 33cm. (alto x largo)

Precio alquiler 24h.: 3€  
Precio venta: 34€



## SILLA DE DIRECTOR DE CINE

Silla para actores, maquillaje, para el director... Plegables de madera, barnizadas en nogal con la lona en color negro. Las lonetas son extraíbles, por lo que son fáciles de serigrafar. Se puede consultar otros colores en madera y en lona. Disponibles con la palabra serigrafada "DIRECTOR", "STAR" y "ACTOR"

Disponibles en modelo alto y bajo:  
- **SILLA ALTA**  
Precio alquiler 24h.: 14€  
Precio venta: 135€  
- **SILLA BAJA**  
Precio alquiler 24h.: 10€  
Precio venta: 99€



## BOLSA PARA SILLA DE DIRECTOR

5 compartimentos para accesorios y con cierre de velcro. Color negro mate

Precio alquiler 24h.: 3€  
Precio venta: 59€



## CINTAS

Disponemos de cintas de todas las capacidades y formatos:

- Mini Dv    - HDV    - Betacam    - HDCAM  
- DVCAM    - Betacam SP    Digital    - DVCPRO...

Precios variables según el número de cintas que se compren

# TUBES. PARA EVENTOS. PARA FILMACIÓN. PARA AMBOS.

## Pantalla Trasera

Acceso rápido a la configuración de DMX, color y hue, saturación, control de intensidad y más



Máx. 20h



App



Wireless DMX



IP65

## Control de Datos por Cable

A través de un cable que combina alimentación y datos



### Modo Boost

Modo Brillo Máximo en blanco durante casi 2h o mientras está conectado a la alimentación



### Excelente Rendering de Color

TLCI  $\geq 96$ , CRI Ra  $\geq 96$ , CRI Re  $\geq 90$  desde 3.200K hasta 6.500K



### Blanco Ajustable

Con un rango desde 1.750K hasta 20.000K

32

Píxeles

96 W

Consumo Máx. Energía

144 W

Potencia LED

5.800 lm

Brillo en blancos\*

2.031 mm

16

Píxeles

48 W

Consumo Máx. Energía

72 W

Potencia LED

2.900 lm

Brillo en blancos\*

1.035 mm

8

Píxeles

24 W

Consumo Máx. Energía

36 W

Potencia LED

1.340 lm

Brillo en blancos\*

550 mm

**HYPERION TUBE**

**TITAN TUBE**

**HELIOS TUBE**



**100% WIRELESS**

[WWW.ASTERA-LED.COM](http://WWW.ASTERA-LED.COM)

# SERVICIOS



**Falco Films pone a tu disposición  
un amplio abanico de posibilidades para ayudarte  
y darte el mejor soporte en tu proyecto.  
Todas las soluciones para tu producción.**

## SERVICIO DE COLIMADO CALIBRADO DE LENTES

En las instalaciones de Falco Films se presta el servicio de colimado de lentes, de las principales marcas, comprobando la resolución y distancia focal, corrigiendo las posibles desviaciones



## PERSONAL HUMANO ESPECIALIZADO

Las tarifas varían según el trabajo y jornadas solicitadas

Disponibles: operadores de cámara, de steadicam, de travelling y grúa, de teleprompter, directores de fotografía, técnicos de sonido, de iluminación, realizadores, montadores, personal de producción y dirección, etc.

Si estás interesado en trabajar con nosotros puedes enviarnos tu currículum a [produccion@falcofilms.com](mailto:produccion@falcofilms.com)



## ATREZZO Y MATERIAL DE ÉPOCA

Disponible en alquiler cámaras de diferentes épocas. Principalmente de los años 90 y principios de 2000.

Perfectas para atrezzo o para ambientar una producción.

También disponemos de todo tipo de iluminación y accesorios antiguos, monitores de tubo, etc.



## SERVICIO DE PORTES

Falco Films dispone de un servicio de portes para enviar o recoger material alquilado o vendido dentro de la Comunidad de Madrid.

Este servicio se tiene que solicitar con 24h. de antelación. Alquilamos a toda España a través de empresas de mensajería de confianza contratadas por parte del cliente.

Portes (dentro Com. Madrid). Precio: 40€ cada trayecto.



## FORMACIÓN



Falco Films en su compromiso con la formación, dispone de acuerdos con los centros académicos más importantes del sector audiovisual.

Los alumnos de dichos centros disfrutan de un descuento de un 10% en el alquiler del material:

- CES Imagen y Sonido
- CEV Escuela Comunicación Imagen y Sonido
- CICE Escuela de Nuevas Tecnologías
- ECAM Escuela de Cine y Audiovisual
- EFTI Escuela internacional de Fotografía y Cine
- EIMA Escuela de medios audiovisuales
- ESIC Business & Marketing
- FP José Luis GARCÍ
- IES Puerta Bonita
- Instituto del Cine de Madrid
- Instituto RTVE
- LENS Escuela Artes Visuales
- LOOK Escuela Española de Fotógrafos
- MADPHOTO
- Salesianos de Atocha FP
- SEPTIMA ARS Escuela de Cine y TV
- TAI Centro Universitario de Artes
- TOO MANY FLASH
- Universidad Camilo José Cela
- Universidad Carlos III
- Universidad CEU San Pablo
- Universidad Complutense de Madrid
- Universidad Europea
- Universidad Francisco de Vitoria
- Universidad Rey Juan Carlos
- U-TAD Centro Universitario Digital

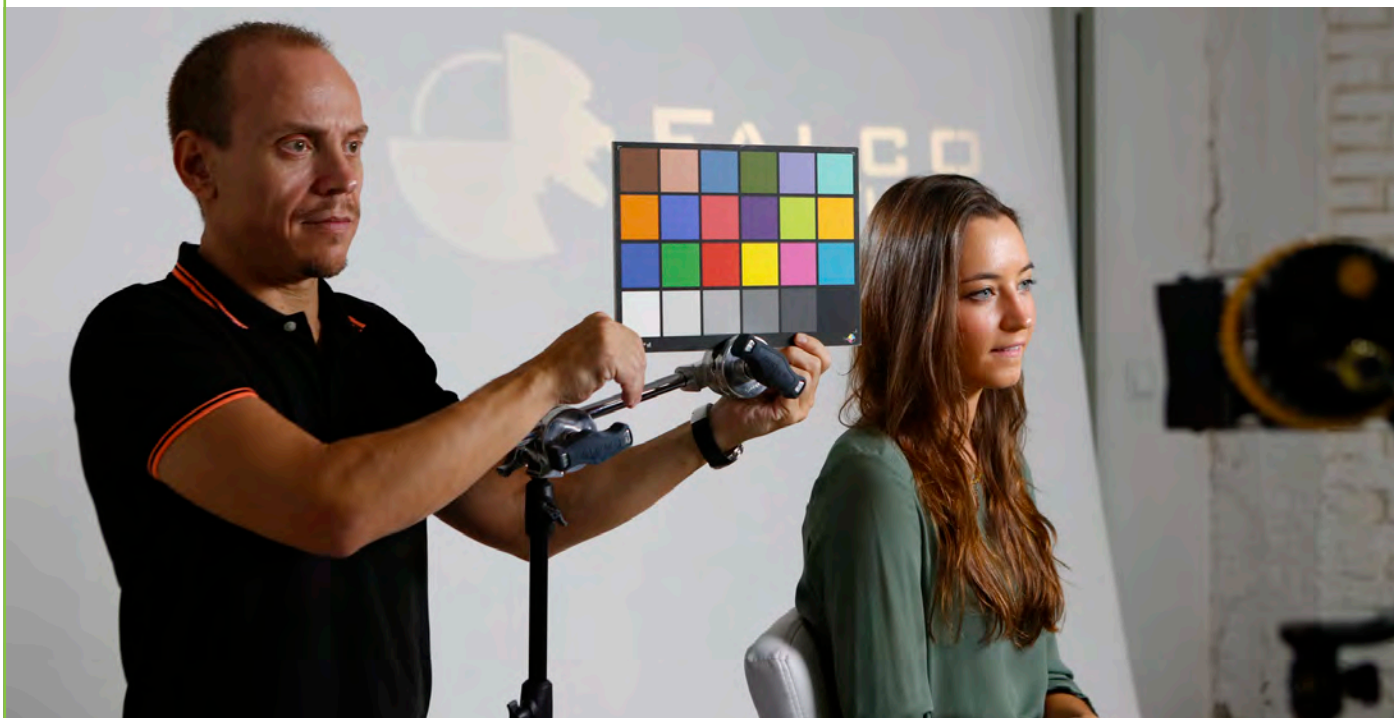



# VELVET

## RGB ecosystem

**EVO** soft light panels

**CYC** adjustable asymmetrical

**KOSMOS** motorized fresnel



velvetlight.tv



# CÓMO LLEGAR



**FALCO FILMS** está situado al oeste de la Comunidad de Madrid, en Pozuelo de Alarcón, cerca de RTVE, en la Ciudad de la Imagen.





## EN COCHE

### FALCOFILMS:

Calle Virgilio 2B  
Edificio 4A  
Ciudad de la Imagen  
28223 Pozuelo de Alarcón (Madrid)

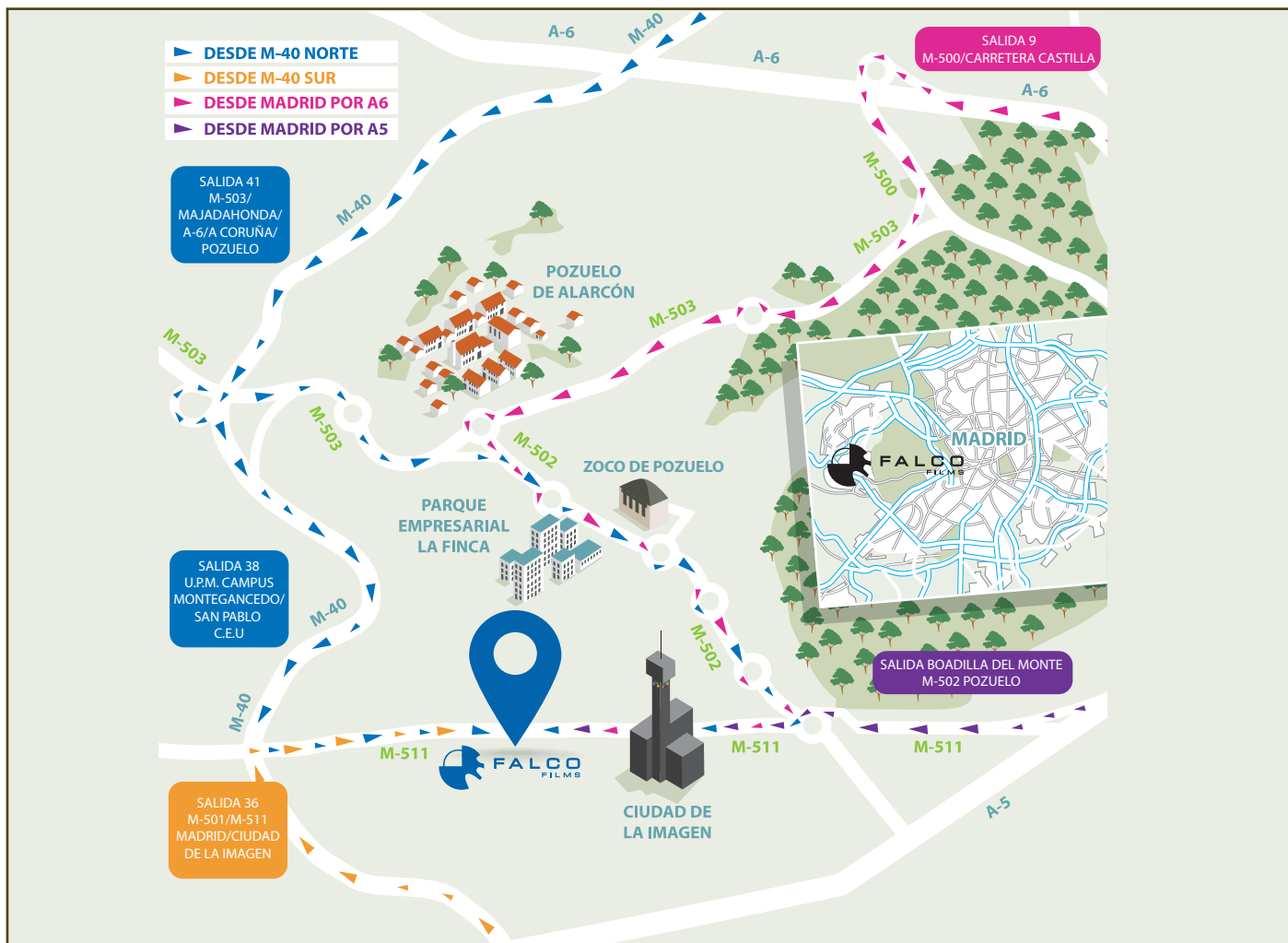

CÓMO LLEGAR

## EN AUTOBÚS

- Desde Aluche: Línea 572
- Desde Moncloa: Línea 658
- Desde Colonia Jardín: Línea 573 y 572

## EN METRO LIGERO

- Línea ML3: Ciudad del Cine



# EN FALCO FILMS ESTAMOS PARA AYUDARTE

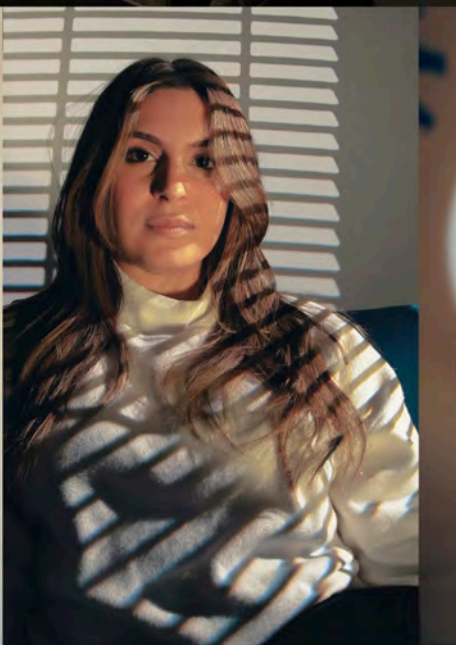
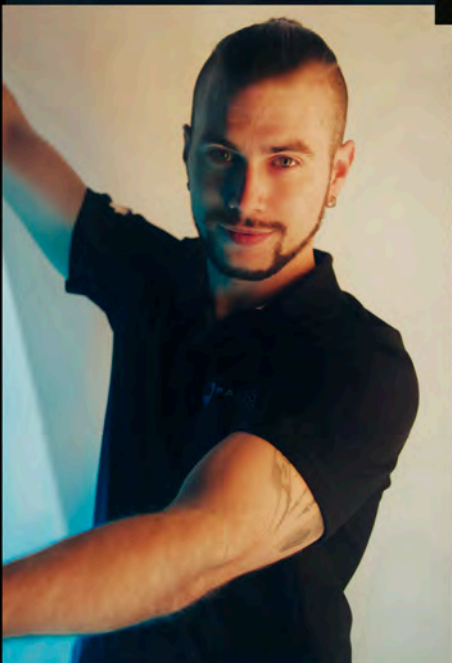



FALCO  
FILMS



[www.falcofilms.com](http://www.falcofilms.com)

FALCO CANAL PARA PROFESIONALES DEL MUNDO AUDIOVISUAL



## Producciones Falco Films

Calle Virgilio 2B  
Edificio 4A  
Ciudad de la Imagen  
28223 Pozuelo de Alarcón (Madrid)

Tel.: 91 351 85 75  
[www.falcofilms.com](http://www.falcofilms.com)  
[falco@falcofilms.com](mailto:falco@falcofilms.com)

